

# Rosponi

2026

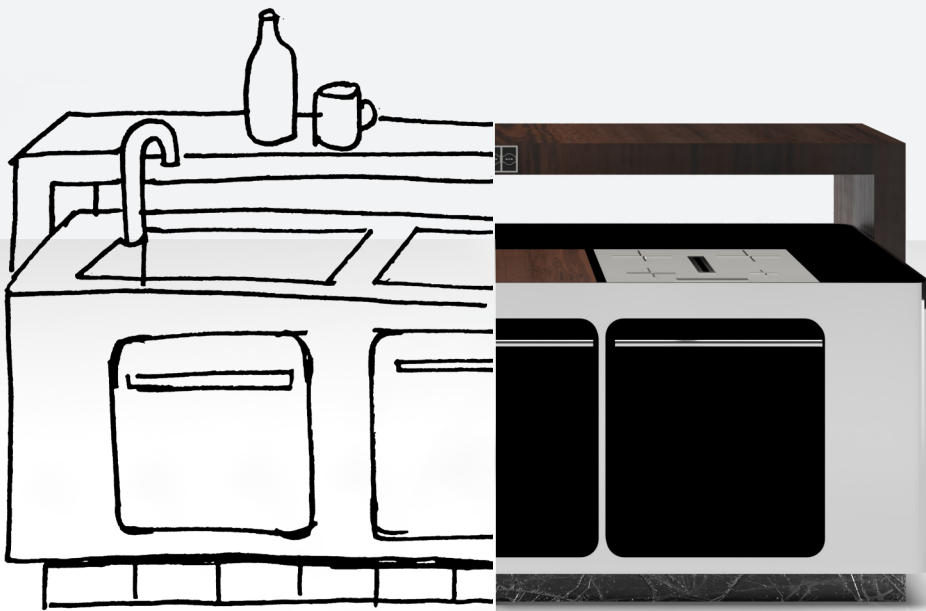

[dariosponidesign.com](http://dariosponidesign.com)





|   |    |
|---|----|
| Riconfigurazione degli spazi<br><b>Olab System</b>    | 3  |
| Calzatura sportiva<br><b>Versatile</b>                | 17 |
| Ricerca di intelligenze<br><b>Platform System</b>     | 27 |
| Vincolo tecnologico<br><b>Rivestimento Boiserique</b> | 35 |
| Redesign<br><b>Vhf16</b>                              | 47 |
| Portapenne<br><b>Cacti</b>                            | 55 |
| Tavolo da sala<br><b>Glazed Table</b>                 | 61 |
| Monoblocco cucina<br><b>Recycled K</b>                | 65 |
| Gioco da tavolo<br><b>E perché Gabriele?</b>          | 75 |
| Innovare lo spazio camper<br><b>Dynamic K</b>         | 81 |
| Rivestimento parietale<br><b>Tiletide</b>             | 87 |



# Riconfigurazione degli spazi **Olab System**



Render sviluppato con Adobe Dimension

Progettare arredi o ambienti domestici flessibili e multifunzionali, in risposta ai nuovi bisogni emersi durante e dopo la pandemia: lavoro da casa, cura di sé, convivenza tra attività diverse nello stesso spazio.

**Corso**  
Progettazione

**Anno**  
2023

**Durata**  
6 mesi

**Menzione Speciale**  
NewDesign 2023

**Ente promotore**  
NewDesign



**Olab è un sistema di arredo innovativo**, progettato per adattarsi in modo flessibile alle esigenze operative degli utenti. Grazie alla forma circolare e alla modularità personalizzabile, consente un'organizzazione fluida dello spazio di lavoro.

È composto da cinque unità funzionali: una postazione computer, un banco da lavoro, un banco con piano inclinabile, un carrello organizer e un banco organizer.

# Design circolare

## Logica modulare

“La proposta progettuale persegue la fusione tra spazio domestico e spazio lavorativo tramite un sistema modulare, aggregabile per formare un arredo unitario o disaggregabile per un uso personalizzato.”

Newdesign.it

Giuria NewDesign



Render sviluppato con Adobe Dimension

### **Carrello organizer**

Contenitore mobile con scomparti di varie dimensioni e altezze, pensato per organizzare al meglio il materiale da lavoro.

### **Piano inclinabile**

Un modulo con superficie regolabile, pensato per disegnare, tecniche manuali e tavole tecniche. Include ferma-carte e portapenne.

### **Postazione computer**

Dotata di alloggiamento per monitor, passacavi e organizer specifici. Ideale per attività digitali come grafica, modellazione 3D o scrittura.

### **Tavolo da lavoro**

Area robusta e profonda per lavorazioni fisiche, prototipazione e modellazione. Personalizzabile con contenitori e strumenti dedicati.

### **Banco organizer**

Unisce piano da lavoro e contenitore: permette di operare e tenere in ordine strumenti e materiali in un unico modulo compatto.



# Design circolare

## Doppia postazione

**La disposizione circolare dei piani** consente di lavorare su più aspetti di un progetto in modo sinergico ed ergonomico, ottimizzando tempi, movimenti e concentrazione. Allo stesso tempo, permette di creare configurazioni personalizzate, adattabili alle specifiche esigenze di spazio e attività.

**Lo studio dei movimenti** e l'analisi delle dinamiche operative durante le attività di lavoro hanno guidato la definizione di moduli, organizer e funzioni versatili, pensati per adattarsi in modo efficace alle diverse esigenze dell'utente.

**Piano inclinabile**  
x1

**Carrello organizer**  
x1

**Postazione computer**  
x1

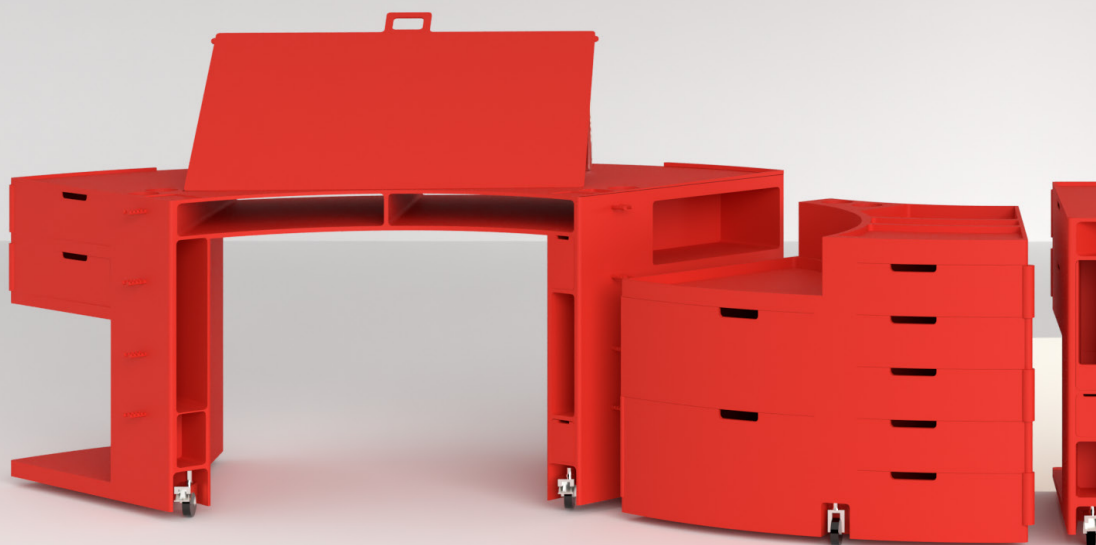

Render sviluppato con Adobe Dimension

**Carrello organizer**  
Stivare

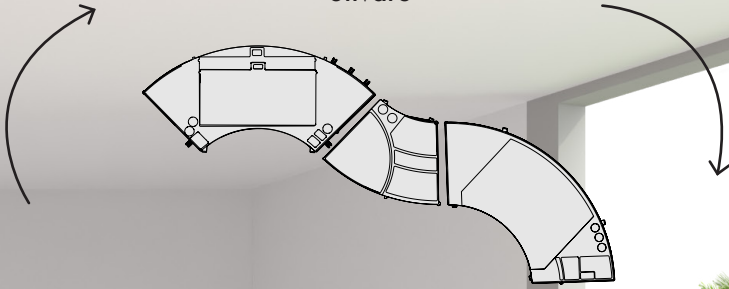

**Piano inclinabile**  
Disegnare

**Postazione computer**  
Lavorare



# Design circolare

## Classe Olab

**Olab System** si propone come una soluzione ideale per la riconfigurazione degli ambienti educativi. La sua struttura modulare lo rende adatto anche a grandi spazi pubblici, aule polifunzionali e ambienti in cui è richiesta versatilità e adattabilità d'uso.

**Banco organizer**  
**x6**

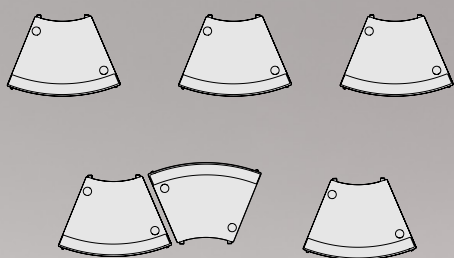

Render sviluppato con Adobe Dimension



## Forma e funzione Ordine scolpito

Il piano è stato progettato con incavi funzionali per organizzare in modo ordinato oggetti e materiali.

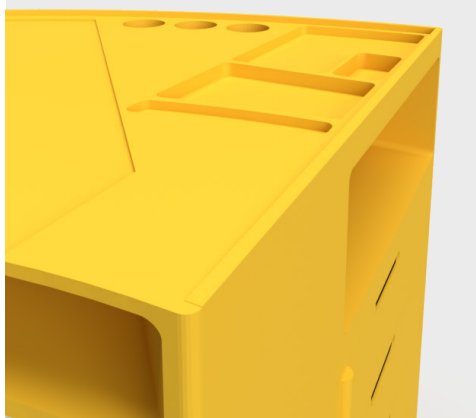

## Storage Ampia gamma

Numerosi cassetti e organizer, progettati in diverse forme e dimensioni per adattarsi a ogni tipo di materiale.



## Cavi Passacavi

I moduli sono dotati di passacavi, pensati per mantenere i cavi elettrici di computer e apparecchiature sempre ordinati.



## Dinamico Facile spostamento

Le ruote con freno permettono di spostare e bloccare facilmente i moduli.

## Design circolare Campo visivo a 180°

Render sviluppati con Adobe Dimension  
e grafiche realizzate con Adobe Illustrator

Il design circolare mantiene gli strumenti nel campo visivo, rendendoli facilmente raggiungibili e pronti all'uso.

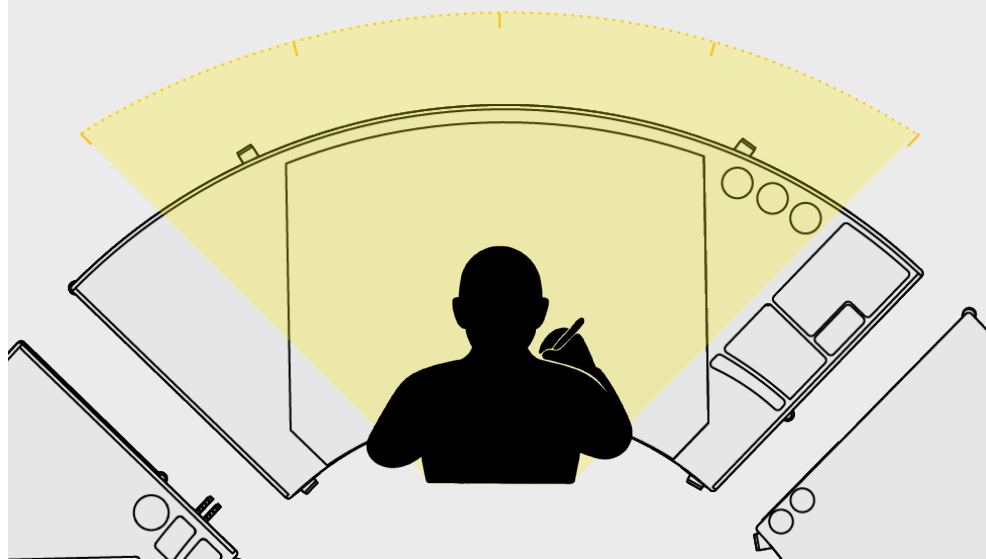

## Piano inclinabile Fino a 45°

Il piano da disegno si inclina fino a 45 gradi, adattandosi a ogni tipo di esigenza.



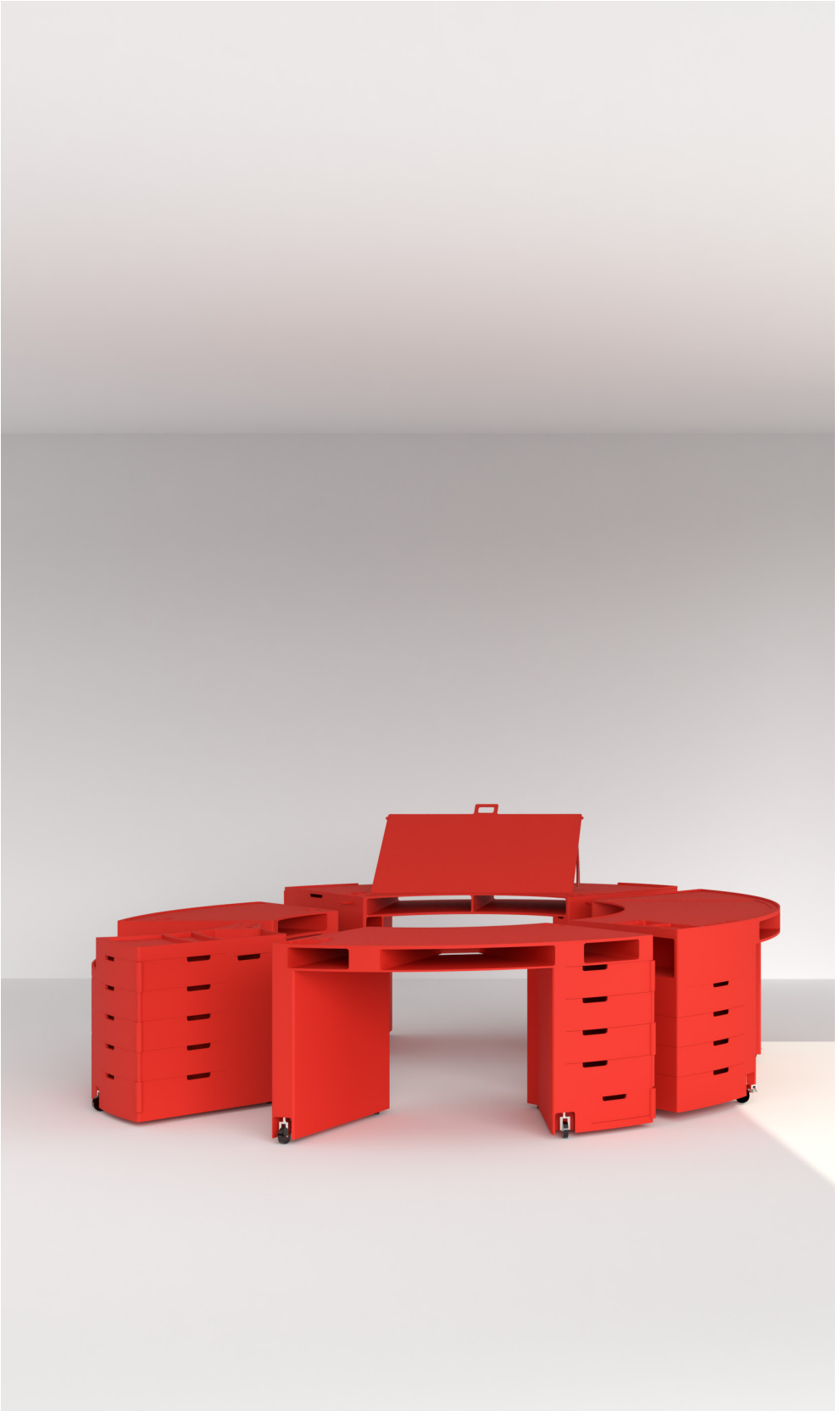



Render sviluppati con Rhinoceros

# Modello

## Scala 1:5

Realizzato in poliuretano espanso ad alta densità. Cassetti ed organizer realizzati tramite fresa elettrica. Smaltato e verniciato lucido. Ruote in PLA stampate in 3D.

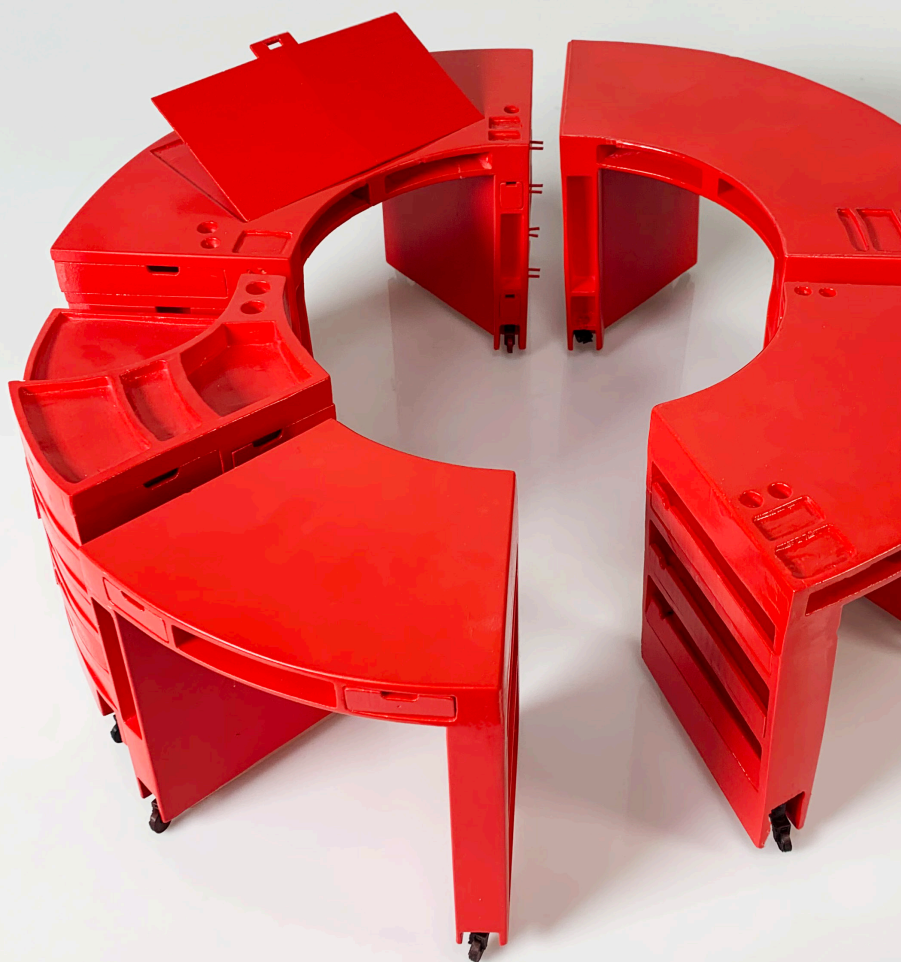

Scatti in still life del modellino, eseguiti in studio con schema di illuminazione triangolare a tre luci



# Calzatura sportiva

## Versatile

La Sportiva intende sviluppare scarpe da arrampicata che offrano un'esperienza superiore, innovando componenti e sistemi di chiusura per migliorare comfort, sicurezza e prestazioni durante l'uso in ambiente alpino.

**Corso**  
Progettazione

**Anno**  
2021

**Riconoscimento**  
Premio TU SEI  
Confindustria  
Trento 2022

**Durata**  
1 anno

**Azienda partner**  
LaSportiva

## La Sportiva

### Ricerca e identità

**Il progetto Versatile nasce dalla collaborazione** con La Sportiva con l'obiettivo di sviluppare una scarpetta da arrampicata capace di unire comfort prolungato e prestazioni tecniche. L'azienda ha lasciato ampia libertà progettuale, richiedendo però coerenza con la propria identità storica, attenzione alla sostenibilità e contributo innovativo. Il confronto diretto con il contesto produttivo, attraverso l'analisi dei materiali e del processo industriale osservato nello stabilimento di Ziano di Fiemme, ha permesso di sviluppare una proposta consapevole sia dal punto di vista tecnico sia da quello costruttivo. Versatile si inserisce così nella tradizione dell'azienda reinterpretandone i valori in chiave contemporanea.





LA SPICE

LA SPORTIVA



# Definizione del problema

## Direzione progettuale

La progettazione di una scarpetta da arrampicata polivalente ha richiesto di risolvere una tensione strutturale tra comfort e performance tecnica. Le calzature destinate alle vie lunghe privilegiano comodità e adattabilità, mentre i modelli più aggressivi garantiscono precisione nei passaggi complessi ma risultano meno tollerabili nel tempo. La direzione

progettuale è stata quindi quella di integrare queste due esigenze in un unico prodotto, capace di offrire stabilità, sensibilità e sostegno senza compromettere la vestibilità prolungata.

Immagini realizzate con Adobe Firefly e tavola grafica realizzata manualmente

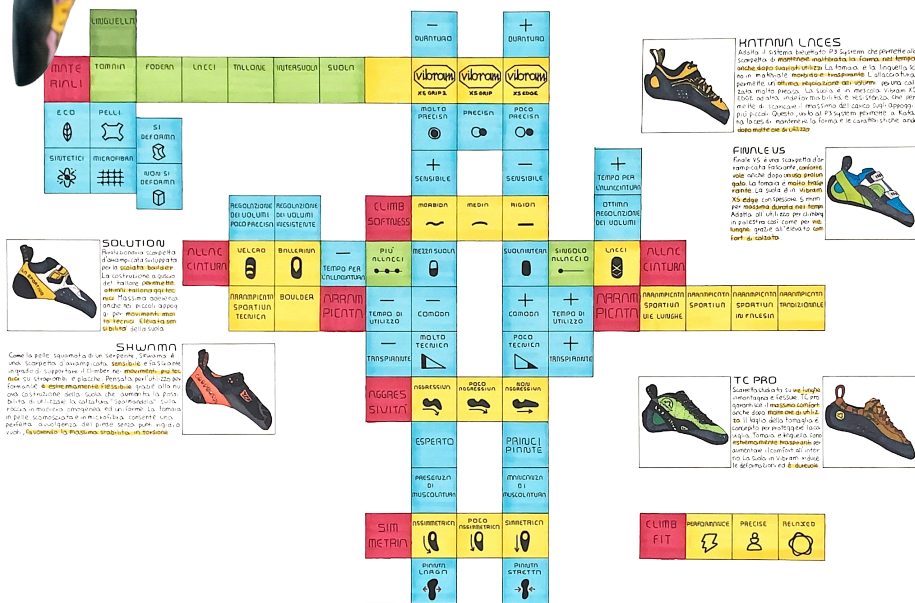



## Ricerca preliminare Raccolta dati

La ricerca ha combinato analisi documentale e osservazione diretta nello stabilimento di Ziano di Fiemme, dove è stato possibile seguire l'intero processo produttivo delle calzature da arrampicata e degli scarponi per alta montagna. I modelli di riferimento, TC Pro e Mythos, hanno fornito indicazioni preziose sulle caratteristiche tecniche e sul comfort, guidando le scelte progettuali di Versatile. Particolare attenzione è stata dedicata allo studio dei materiali: anche quelli non impiegati direttamente nel progetto sono stati analizzati e testati, per comprenderne le potenzialità e il comportamento, supportando decisioni progettuali più consapevoli e innovative.

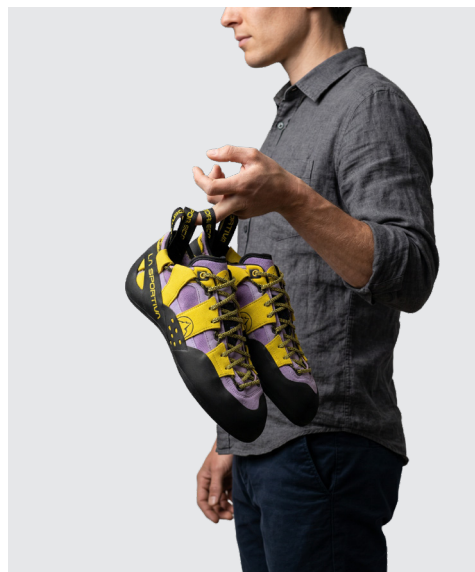



## Pelle

**Morbida e resistente, trattata senza metalli pesanti per ridurre l'impatto ambientale.**

Usata nella tomaia e nella fodera per garantire comfort e avvolgenza stabile del piede.



## Ecopelle

**Materiale sintetico resistente e sostenibile.**

Usata insieme alla pelle nella tomaia, contribuisce all'avvolgenza del piede e al comfort durante l'arrampicata.



## Microfibra

**Materiale sintetico leggero e resistente all'abrasione, con buona stabilità nel tempo.**

Integrata nella tomaia per migliorare struttura e stabilità in torsione.



## Lycra

**Tessuto elastico e leggero, con ottima adattabilità e comfort.**

Analizzata come riferimento progettuale per comprendere proprietà elastiche e vestibilità, non utilizzata direttamente in Versatile.



## Goretex

**Membrana tecnica impermeabile e traspirante, altamente resistente e durevole.**

Analizzata come riferimento progettuale per prestazioni climatiche, non utilizzata direttamente nella scarpetta.



## TPU

**Polimero leggero e resistente all'abrasione, con buona elasticità e protezione.**

Usato negli inserti di protezione, in particolare sui lacci, per aumentare durabilità e sicurezza.



## Poliestere

**Filo sintetico resistente e durevole, che mantiene forma e tensione nel tempo**

Utilizzato per i lacci, con inserti catarifrangenti per visibilità e sicurezza.



## Vibram

**Gomma ad alte prestazioni con grip e durata variabile in base alla mescola.**

Usata nella suola differenziata: tallone con XS Edge e punta con XS Grip 2 per trazione e stabilità ottimali.

## Materiali Eco-design

La tomaia di **Versatile** è realizzata in pelle scamosciata con concia metal-free e microfibra, combinando morbidezza, resistenza e sostenibilità. I tiranti e le protezioni in gomma provengono da scarti industriali, riducendo gli sprechi e integrando materiali riciclati ad alte prestazioni. Questa scelta di materiali ha permesso di garantire comfort e stabilità durante l'arrampicata, rispettando al contempo l'impegno dell'azienda verso un approccio più sostenibile.

### **Tiranti Nylon**

Strisce resistenti che facilitano l'inserimento della scarpetta, assicurando una calzatura rapida e sicura.

### **Intersuola LaSpoFlex**

Sottile e reattiva, garantisce supporto e precisione senza perdere sensibilità del piede.

### **Tomaia Ecopelle**

Resistente e sostenibile, avvolge il piede garantendo comfort e supporto durante l'arrampicata.

### **Lacci Nylon con inserti catalifrangenti**

Robusti e regolabili, con inserti riflettenti per garantire visibilità in condizioni di scarsa luce o emergenza.

### **Fodera Pacific**

Rivestimento interno che garantisce calzatura aderente e controllo del piede.

### **Suola XS Grip 2**

Gomma ad alta aderenza che assicura grip e precisione sui supporti di arrampicata.

### **Tallone XS Edge**

Gomma resistente che garantisce stabilità e supporto nei passaggi in appoggio sul tallone.

## Allacciatura Sistema Mythos

**Versatile** reinterpreta l'allacciatura brevettata Mythos, celebre per la sua capacità di avvolgere il piede e regolare i volumi attorno alla caviglia. Il sistema è stato adattato per favorire comfort nelle vie lunghe, permettendo al piede di gonfiarsi senza creare punti di pressione, e per garantire precisione nei passaggi più tecnici. L'innovazione consiste nell'unire regolazione fine, semplicità d'uso e controllo strutturale in un'unica soluzione fluida.



Immagine realizzata con Blender

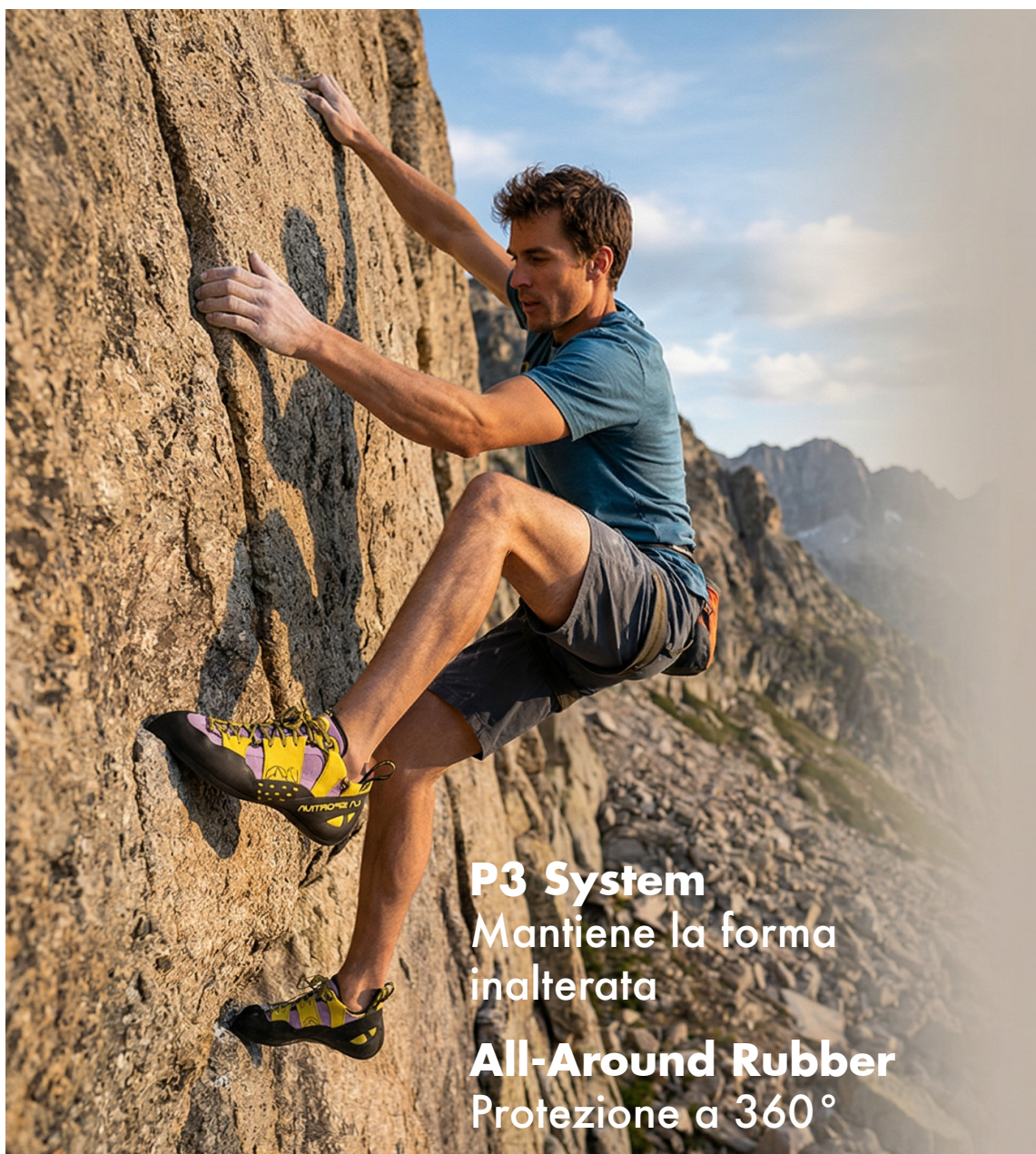

**P3 System**  
Mantiene la forma  
inalterata

**All-Around Rubber**  
Protezione a 360°

## **Performance** **Equilibrio e funzione**

L'obiettivo principale di **Versatile** è integrare comfort e performance tecnica in un'unica scarpetta. Il tallone tecnico e la suola differenziata Vibram offrono stabilità e grip ottimale, mentre la tomaia avvolgente mantiene il piede saldo senza limitare la mobilità. Questo equilibrio tra adattabilità e precisione rende **Versatile** adatta sia alle vie lunghe, dove la comodità è essenziale, sia ai passaggi sportivi più impegnativi.

Immagine realizzata con Adobe Firefly

25 → 26



**Rinforzi in TPU**  
Protezione dei lacci

**Tomaia a taglio alto**  
Protezione della caviglia

**Innovazione**  
Nuova rispetto al  
passato

**Versatile fonde le caratteristiche** dei modelli TC Pro e Mythos, reinterpretandole in chiave contemporanea. L'innovazione risiede nella combinazione di materiali sostenibili, allacciatura avanzata e struttura ergonomica, che insieme migliorano la resa tecnica senza sacrificare il comfort. I colori scelti rendono omaggio alla storia di La Sportiva, e il progetto, insieme a Hyper Build X e TX Top EFU, ha vinto il primo premio del concorso Tu Sei, promosso da Confindustria Trento, premiato presso il MART di Rovereto.

# Uso intelligente dell'esistente Platform System

Progettare un oggetto partendo dall'osservazione critica dell'esistente, guidati dalla curiosità castiglioniana — osservare, capire e reinterpretare ciò che già funziona. Prima di agire, raccogliere un archivio di oggetti con intelligenze intrinseche e trasformarli in soluzioni concrete e coerenti.

Render sviluppato con Adobe Dimension



**Corso**  
Composizione 2

**Anno**  
2025

**Durata**  
6 mesi

**Professore**  
Lorenzo Damiani

**Flatform è un sistema d'arredo modulare e componibile** basato sulla trasformazione di elementi planari in strutture tridimensionali. Il progetto nasce dall'osservazione di come una superficie piana possa acquisire rigidità e funzione attraverso semplici operazioni di taglio e piega.

Il sistema utilizza semilavorati in acciaio a basso tenore di carbonio tagliati a

laser e successivamente piegati. Piccole sottrazioni di materiale in corrispondenza delle linee di piega facilitano la lavorazione e permettono di ottenere elementi tridimensionali a partire da lamiere piane. I moduli si agganciano a binari verticali che consentono una configurazione libera dello spazio e la modifica del sistema nel tempo.



# L'archivio Piccole intelligenze

La fase iniziale del progetto è stata dedicata alla costruzione di un archivio di oggetti osservati nella quotidianità. Sono stati selezionati e analizzati circa venti oggetti caratterizzati da soluzioni costruttive semplici ma efficaci, studiati attraverso

Tavole grafiche realizzate manualmente



manipolazioni dirette e tavole di analisi finalizzate a comprenderne struttura e funzionamento. La realizzazione di teche in cartone per la raccolta delle tavole ha costituito parte integrante del processo, contribuendo alla

definizione di un archivio fisico organizzato e consultabile. Questo lavoro ha permesso di individuare principi costruttivi trasferibili nel progetto.



Tavola di analisi realizzata manualmente, soggetto: avvolgicavo in cartone

## Trasformazione Dal 2D al 3D

Tra gli oggetti analizzati, la cordatura del cartoncino è stata individuata come principio costruttivo centrale, capace di trasformare una superficie piana in una struttura tridimensionale resistente.

Questo principio è stato trasferito nel sistema Platform attraverso un cambio di scala e materiale, reinterpretando le logiche di incisione e piega su lamiera metallica.

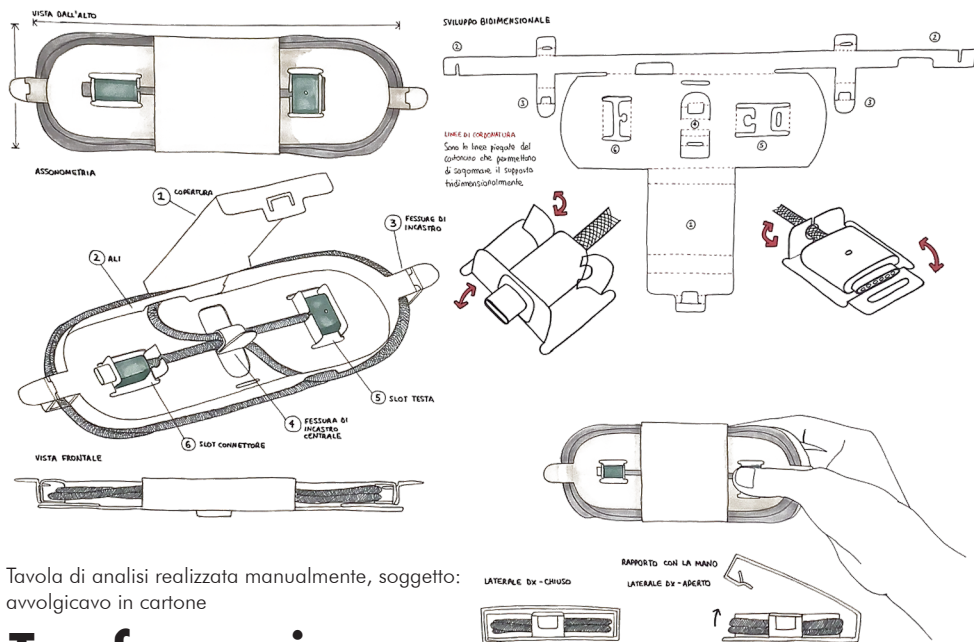

Avvolgicavo in cartone

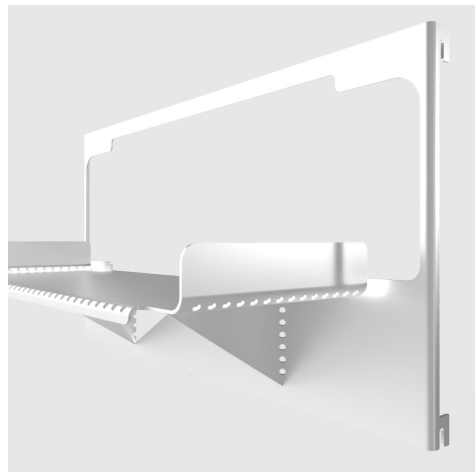

Modulo mensola Platform

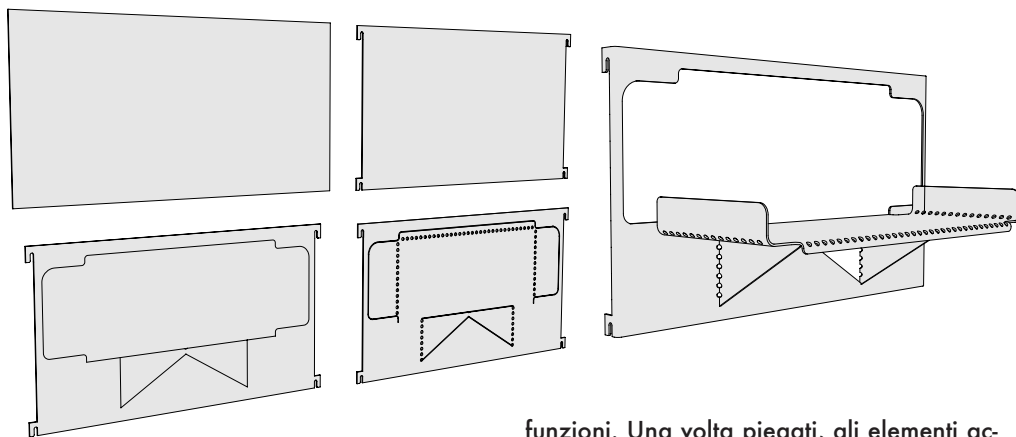

Il sistema nasce da moduli bidimensionali in lamiera tagliata a laser, nei quali incisioni e sottrazioni definiscono linee di piega e

funzioni. Una volta piegati, gli elementi acquisiscono rigidità strutturale. Il passaggio da superficie piana a elemento tridimensionale costituisce il principio costruttivo del sistema.

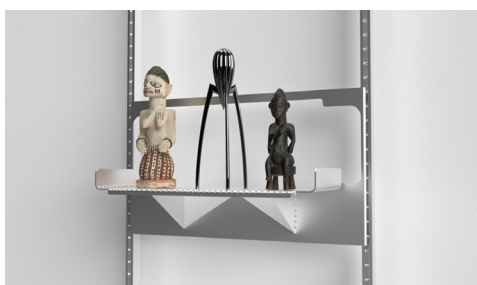

## I moduli Standard e personalizzati

**I moduli assumono funzioni diverse** in base ai tagli effettuati sulla lamiera prima della piega. Il sistema prevede configurazioni standard come mensole, appendiabiti, supporti espositivi e contenitori, ma consente anche la progettazione di nuovi moduli personalizzati.

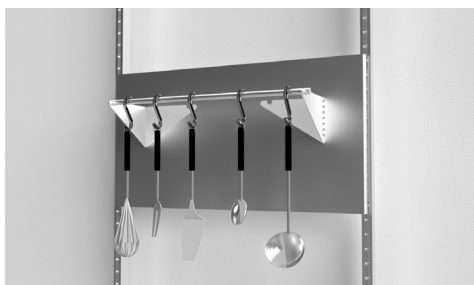

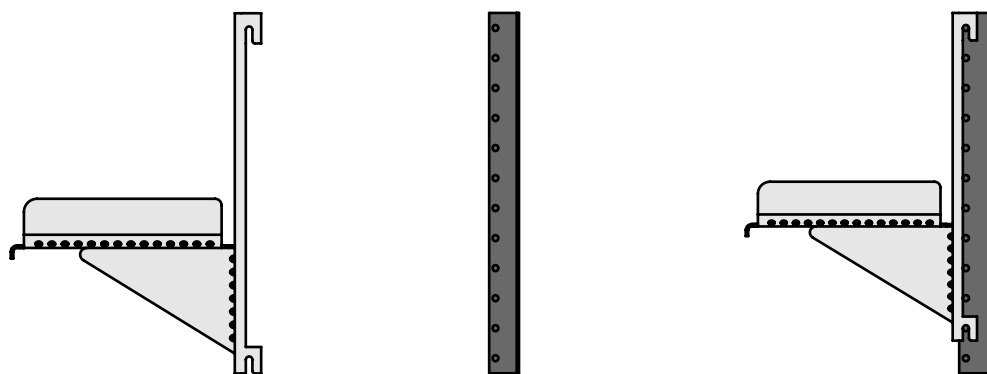

Sequenza d'aggancio

## Aggancio Binari e cremagliera

Le **pieghe strutturali** irrigidiscono i moduli e integrano il sistema di aggancio. L'incisione laser e la piega generano una cremagliera che si innesta meccanicamente nei binari verticali, permettendo il montaggio e lo spostamento dei moduli in modo semplice, stabile e senza uso di viti.

## Fissaggio Parete, semimontato o compresso

I **binari possono essere fissati** direttamente alla parete, montati su un profilo distanziatore oppure installati per compressione tra pavimento e soffitto, permettendo l'uso del sistema anche lontano dalle pareti.

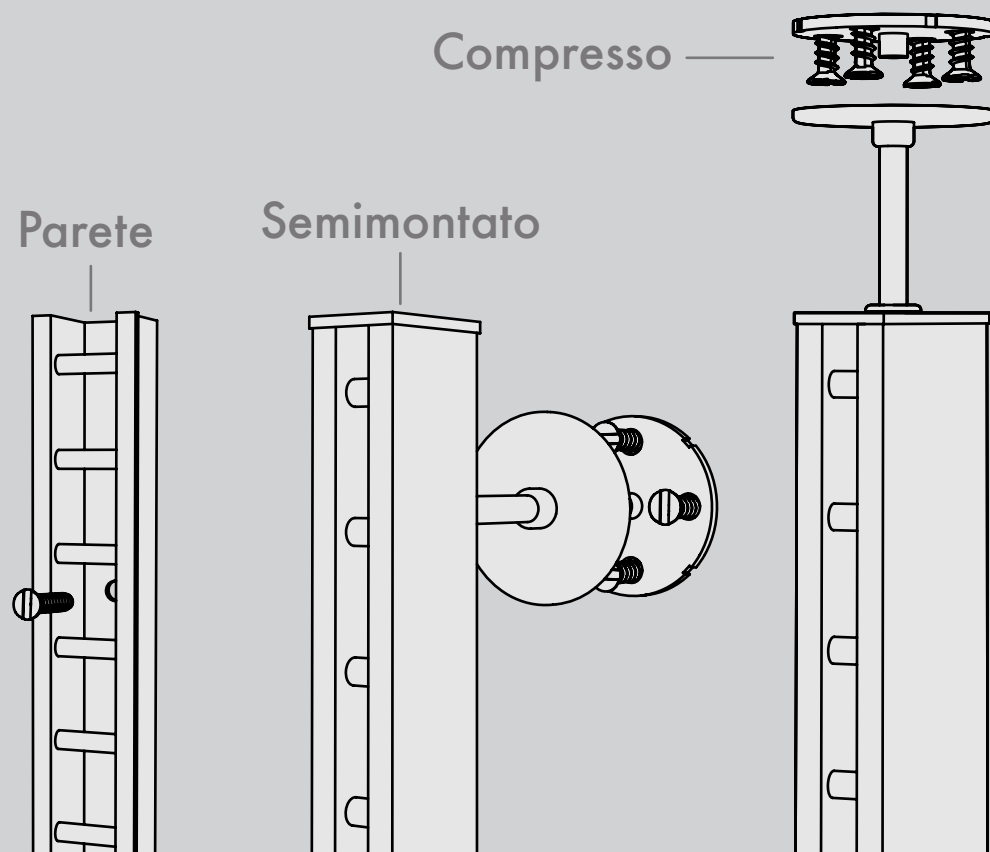

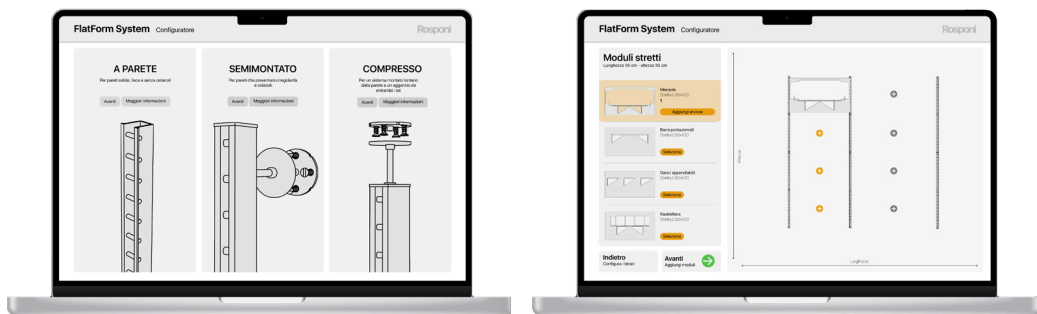

Configuratore funzionante realizzato con Figma

## Configuratore Coinvolgimento dell'utente

**FlatForm è supportato da un configuratore** che permette di definire la disposizione dei binari e la scelta dei moduli in base allo spazio e alle esigenze dell'utente, semplificando la progettazione e la riconfigurazione del sistema nel tempo.

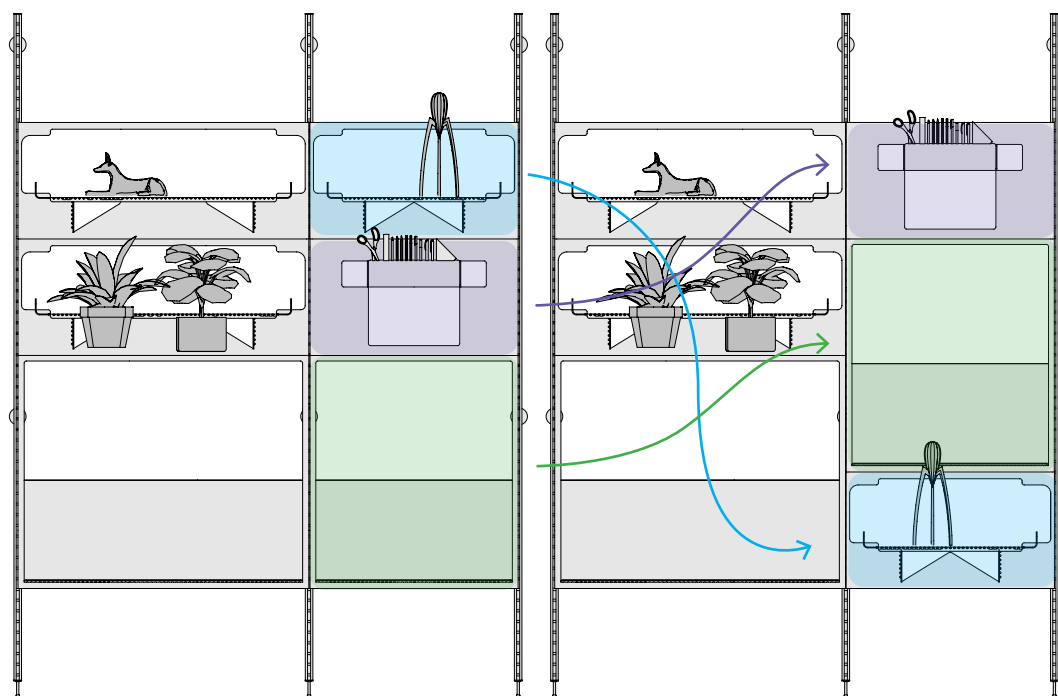

## Versatilità Sistema dinamico

**Il sistema FlatForm è progettato** per adattarsi a spazi e funzioni diverse. I moduli possono essere sostituiti, aggiunti o spostati liberamente, permettendo all'utente di riconfigurare lo spazio secondo necessità, mantenendo sempre coerenza strutturale ed estetica.



Render sviluppati con Rhinoceros

# Vincolo tecnologico

## Rivestimento Boisericque

Progettare un complemento d'arredo per spazi indoor o outdoor, impiegando il materiale Polimex. Il progetto deve valorizzare le qualità tecniche ed estetiche del materiale e essere destinato a un'azienda reale, individuata come potenziale partner produttivo o commerciale.

Render sviluppati tramite Adobe Dimension

**Corso**  
Composizione 1

**Anno**  
2024

**Durata**  
6 mesi

**Professore**  
Marco Ferriani

**Azienda  
collaborativa**  
Superevo

**Azienda  
destinataria**  
Mutina

**Boiserieque è un sistema modulare** per il rivestimento delle pareti, che unisce ceramica e Polimex per creare superfici tridimensionali e funzionali. Basato su moduli quadrati disposti secondo una griglia flessibile, permette di configurare la parete secondo le proprie esigenze, trasformandola allo stesso tempo in un'opera d'arte.

A differenza dei sistemi finora esplorati, come la Collezione Rombini o Punto di Mutina, Boiserieque fa un passo in più nella tridimensionalità: i moduli non sono solo elementi decorativi, ma integrano piccoli piani

d'appoggio, rendendo la parete attrezzata e funzionale. In questo modo, la ceramica supera la sua funzione puramente estetica, diventando parte attiva dell'organizzazione dello spazio.

Come ogni collezione Mutina, Boiserieque non si limita a rivestire: caratterizza l'ambiente, cattura lo sguardo e invita a contemplare la superficie, combinando arte, design e utilità in un unico sistema modulare.

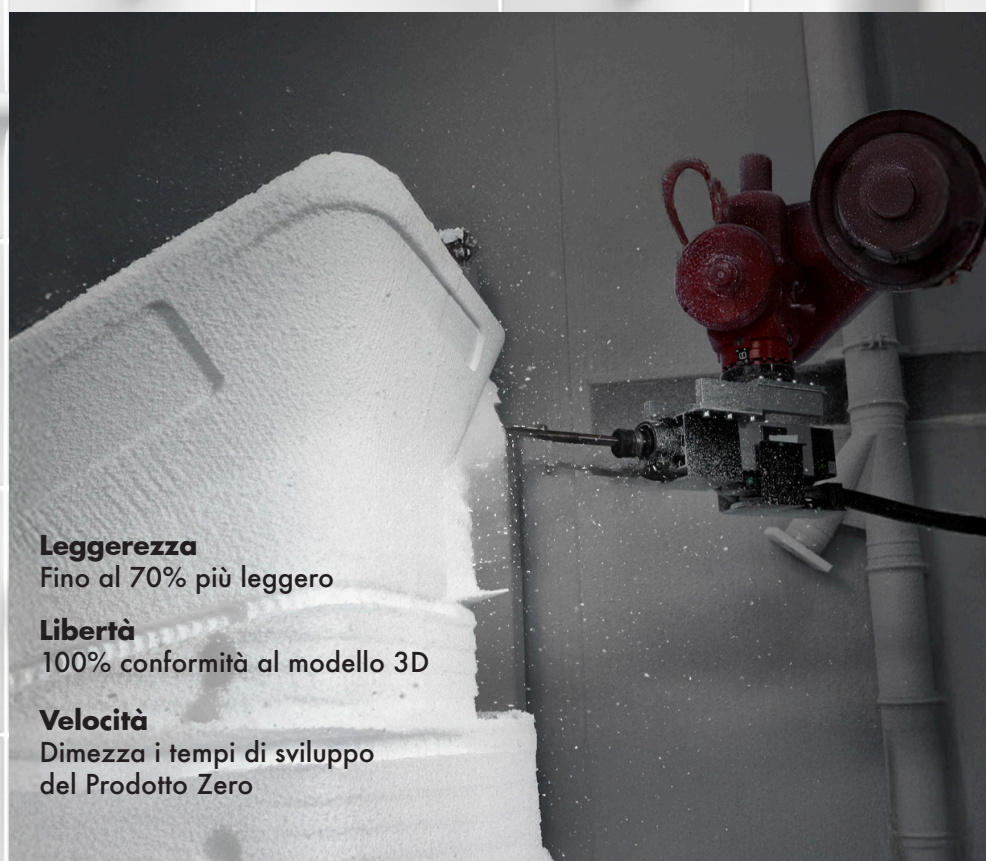

**Leggerezza**

Fino al 70% più leggero

**Libertà**

100% conformità al modello 3D

**Velocità**

Dimezza i tempi di sviluppo del Prodotto Zero

## Studio del materiale Il Polimex

**Durante la visita in azienda**, il materiale Polimex è stato analizzato da vicino, evidenziandone leggerezza, resistenza e versatilità. L'esperienza ha permesso di comprenderne vantaggi e limiti in ambito progettuale.

Fresatura del poliestere, Polimex.it

# Analisi del brand

## Mutina

**Mutina è un brand italiano** riconosciuto a livello internazionale, specializzato nella progettazione e produzione di ceramiche innovative per l'architettura e il design d'interni, con un forte focus su qualità, sperimentazione e estetica contemporanea.

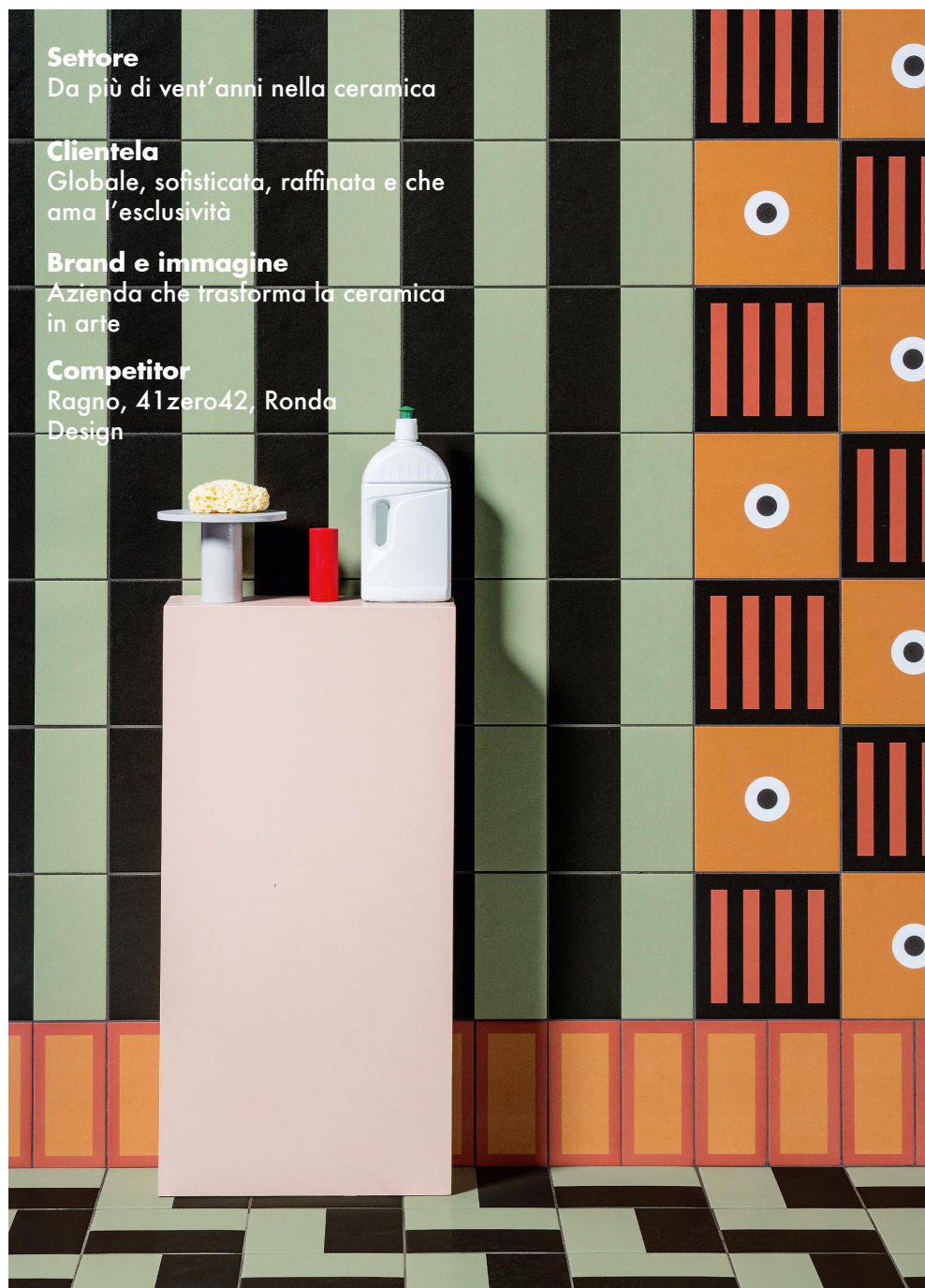

### **Settore**

Da più di vent'anni nella ceramica

### **Clientela**

Globale, sofisticata, raffinata e che ama l'esclusività

### **Brand e immagine**

Azienda che trasforma la ceramica in arte

### **Competitor**

Ragno, 41zero42, Ronda Design

Collezione Margherita, Mutina.it

# Incontro perfetto Polimex + Mutina

L'incontro tra un materiale tecnico e un brand votato alla ricerca formale e alla sperimentazione materica.

## Materiale Polimex

**Polimex è ideale per Boiserique** grazie alla sua leggerezza, modellabilità e resa estetica, perfette per un rivestimento decorativo ad alto impatto visivo.



Struttura del polimex fotografata in azienda

## Azienda Mutina

**Mutina è il partner ideale** perché fonda la sua identità sulla sperimentazione materica e sulla tridimensionalità del rivestimento, aprendo spazio a linguaggi progettuali innovativi come quello reso possibile dal Polimex.



Collezione Rombini, Mutina.it

## Progetto Boiserique

**Boiserique è il risultato perfetto** di sperimentazione tridimensionale, funzionalità, ricerca materica e formale.



Render sviluppato con Adobe Dimension

# Ricerca progettuale

## Dalla griglia ai moduli

La griglia compositiva diventa base per creare moduli tridimensionali, funzionali e decorativi. Curve, incavi e superfici emergono come naturale evoluzione della piastrella.

Facile

Tavole grafiche realizzate manualmente e render sviluppati tramite Adobe Dimension

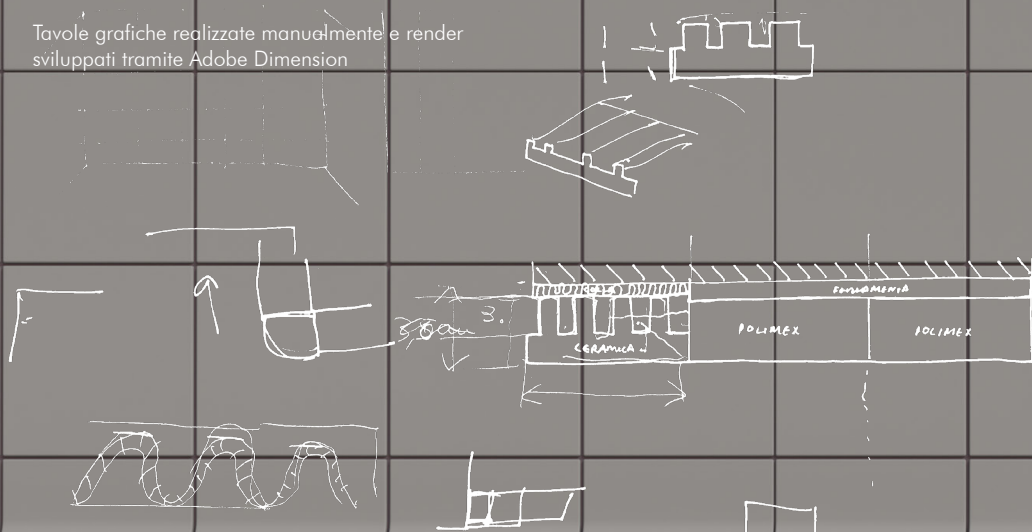

**Modulo A**  
Elemento tridimensionale come piano d'appoggio funzionale



**Modulo B**  
Fondamentale per creare cambi di livello tra ripiani



**Modulo C**  
Snodo versatile per estensioni orizzontali e verticali



**Modulo D**  
Snodo sinuoso per estensione modulare sulla parete



**Raccordo R**  
Collega moduli tridimensionali e piastrelle bidimensionali

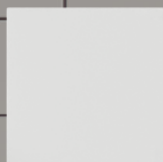

**Tile**  
Piastrella ceramica che si integra con moduli e ripiani



**Terminale T e T1**  
Chiusura angolare per una finitura morbida e precisa

## Moduli 3D Polimex

Fissaggio tramite  
ferramenta

## Tiles Ceramica

Fissaggio tramite  
colla cementizia



## Studio degli agganci

### Tile e ferramenta

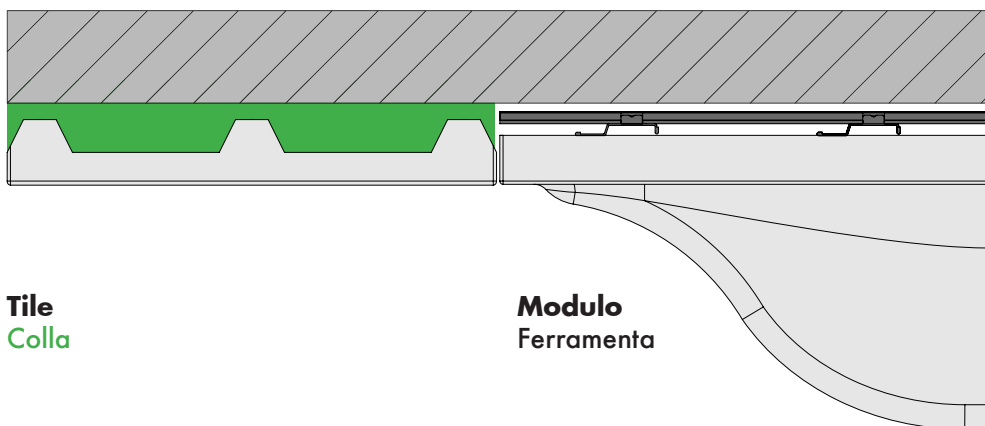

**Per uniformare ceramica e Polimex,** agganciati con sistemi diversi, è stata studiata una morfologia estrusa con micro piedini sul retro della piastrella, che compensano lo spessore della colla e garantiscono la complanarità.

Disegno tecnico realizzato con Rhinoceros e tavole grafiche realizzate manualmente

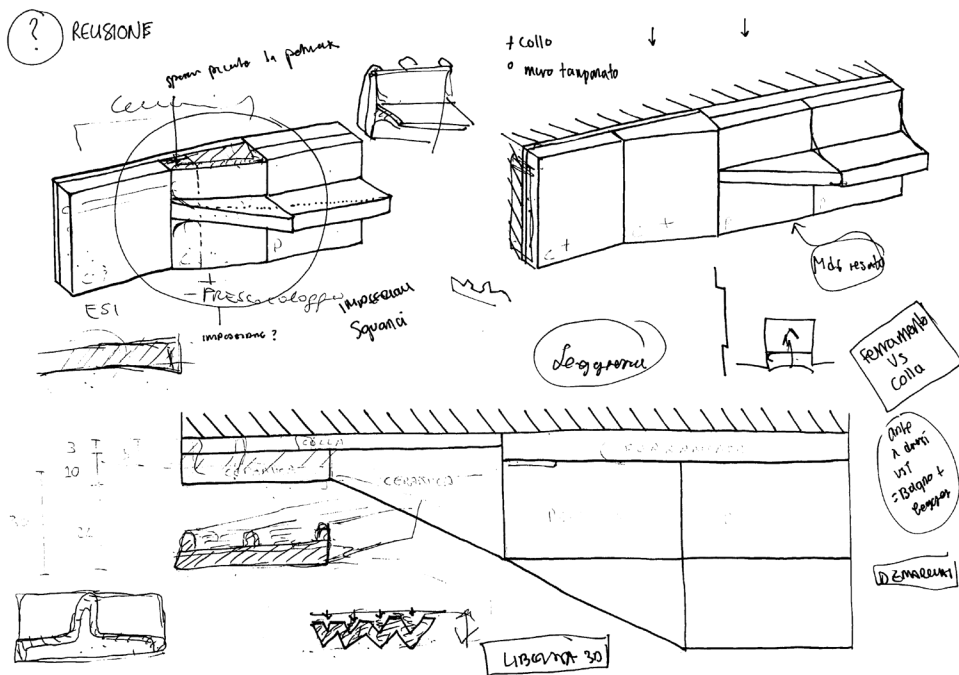

## Ricerca Colorazioni

**Mutina dedica grande attenzione** alla ricerca cromatica e alle combinazioni tra i suoi prodotti, valorizzando l'estetica e la personalizzazione degli spazi. Anche il progetto Boiserie riflette questa cura, proponendo soluzioni cromatiche studiate per armonizzarsi perfettamente negli ambienti.

## Boiserie Botanico

Nasce una palette  
botanica,  
riflesso  
dell'inevitabile  
connessione con la  
natura.

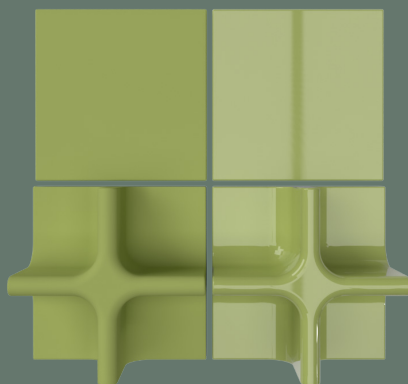

## Boiserie Trascendentale

La combinazione  
Trascendentale  
unisce il lilla e gli  
azzurri, creando un  
equilibrio di  
profondità e  
riflessione.

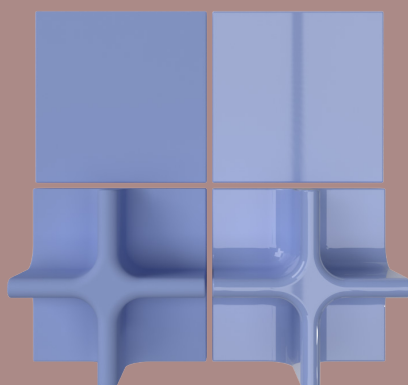

## Boiserie Urbano

Ispirati alle giungle  
d'asfalto e alle  
ombre profonde  
delle città.

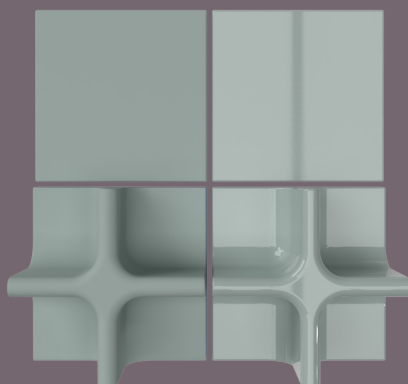

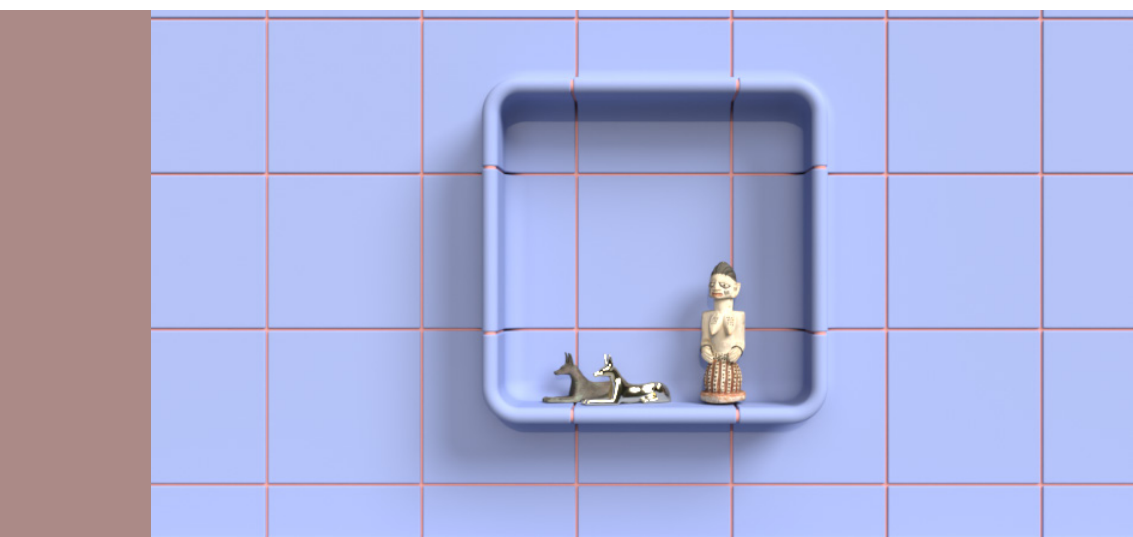
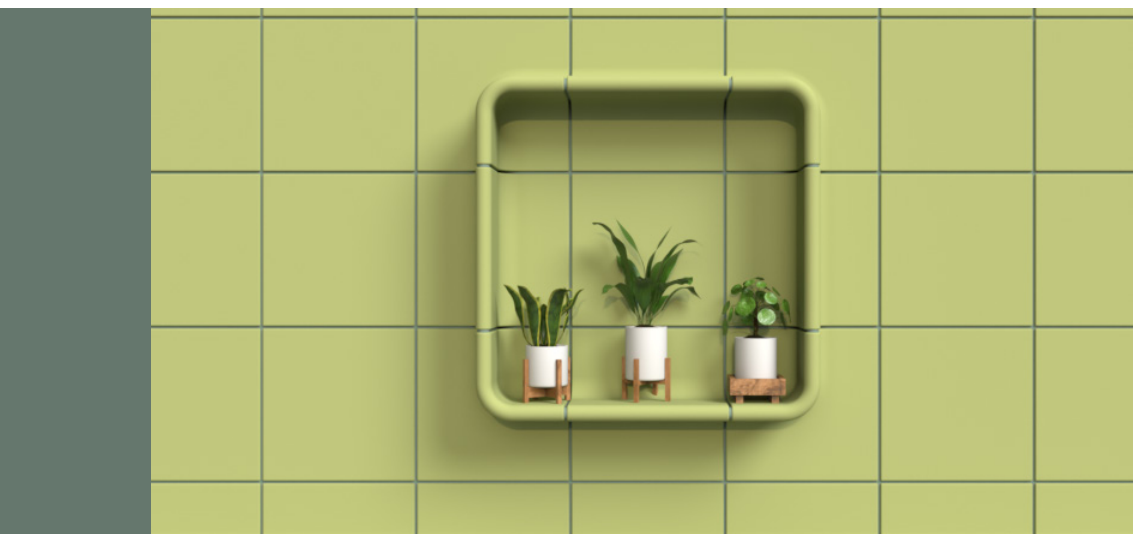





Render sviluppati con Adobe Dimension

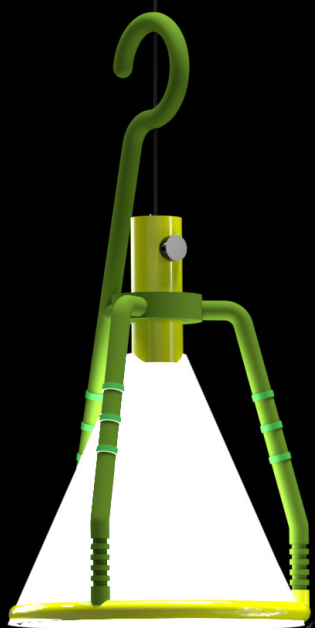

# Redesign Vhf 16

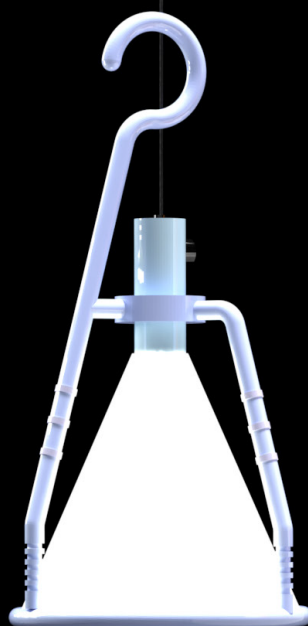

Analizzare una lampada iconica e proporre un redesign tecnico, funzionale o visivo, curando sia i disegni tecnici che l'aggiornamento del concept.

**Corso**  
Progettazione

**Anno**  
2020

**Durata**  
6 mesi

Render sviluppati con Adobe Dimension

47 → 48

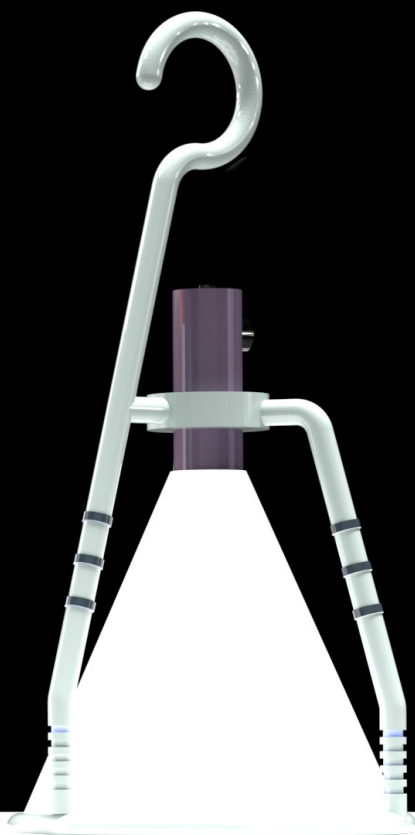

## **Redesign** Mayday vs Vhf16

Dallo studio della **Mayday** di Konstantin Grcic, nasce l'idea di amplificare il principio di una "luce sempre disponibile".

**Vhf16** ne raccoglie l'eredità, spingendola oltre: più autonomia, più resistenza, più scenari d'uso.

**Dimmerabile**  
0-550lm

**Portatile**  
20% più compatta

**Sicura**  
Modalità SOS

# Ridefinire la forma Scelte progettuali

Vhf16 migliora autonomia e resistenza: la struttura in polipropilene protegge il diffusore. L'avvolgicavo è spostato per praticità nella parte inferiore. Batteria, interruttore e LED sono in un alloggiamento dedicato in alluminio, che si fissa alla struttura

Tavole grafiche realizzate manualmente e render sviluppati con Adobe Dimension

## Mayday

Apparecchio per illuminazione multi-uso. Giusto il maniglio, avverte anche la funzione di avvolgicavo, e il diffusore senza apertura stampato ad iniezione in polipropilene, sostenibile ricavato da scarti del processo industriale. Interruttore a pulsante situato sulla maniglia. Poiché nel processo di assemblaggio non viene utilizzato alcun collante, Mayday è facile da smontare in modo che ogni parte possa essere riciclata correttamente.

Altezza: 112 mm  
Ø: 110 mm  
Ø: 110 mm  
Ø: 110 mm

**MAYDAY SIGNIFICATO**

Mayday è il segnale di emergenza quando si trova in situazioni di pericolo in mare e in cielo. Mayday è la lampada che, grazie alla sua versatilità, ti mette in contatto con i servizi di emergenza. Mayday è disposta al centro di una stanza.

Mayday aggranciata

Mayday impugniata

## KONSTANTIN GRČIČ

MONACO DI BAVIERA, GERMANIA 1965  
DESIGN CONTEMPORANEO

Konstantin Grčić è un designer tedesco nato a Monaco di Baviera il 19 maggio 1965. Tra i designer contemporanei di maggiore influenza in Germania, fonda nei suoi progetti l'essenza tra formale, funzionalismo e una costante ricerca sui materiali e sull'innovazione tecnologica.

Diplomatosi in ebanisteria presso la John MacKepeace school, ha studiato design al Royal College of Art di Londra. Nel 1989 ha fondato a Monaco la studio Konstantin Grčić industrial design (KGD), che si occupa di progettazione in serie di interni e prodotti per illuminazione.

Il suo lavoro è oggetto di varie pubblicazioni ed esposizioni presso le più importanti gallerie di design e i principali musei di arte contemporanea, tra i quali il Haus der Kunst di Monaco di Baviera, l'ART Institute di Chicago, la Galleria Kooz di Parigi, il Vitra Design Museum di Weil am Rhein, il MoMA di New York e il Centre Pompidou di Parigi.

Konstantin Grčić ha vinto il primo Compasso d'oro nel 2007 grazie alla lampada Mayday e nel 2016 grazie alla lampada CK.

## FLOS

Colori & Materiali

Mayday è disponibile nei seguenti colori:

- LILAC
- BLACK
- ORANGE

Mayday è realizzata in polipropilene, un polimero termoplastico che può essere diversamente riciclato. È un polimero con una resistenza da un elevato carico di rottura.

CH<sub>3</sub>

Codice identificativo per il riciclo: 05

# Vhf16

**MANIGLIE ANTISCIVOLI**  
**AVVOLGICAVO NELLA PARTE SUPERIORE**  
**FORI MULTUSO**  
**GANGI MULTUSO SUL CAVO**  
**NO COLLE**  
**MODULI "SOS" LUMINOSI**  
**BATTERIA RICARICABILE IN TEGATA**  
**6 FUNZIONI DI LUCE, GRAZIE ALL'INTERROTTORE ROTATORIO**

100% RICICLABILE E RICICLABILE  
100% RICICLABILE E RICICLABILE  
100% RICICLABILE E RICICLABILE

MANIFATTURA DI RESISTENZA ALLE POUKREI E AI GETTI D'ACQUA

STRUTTURA ESTERNA CHE PROTEGGE IL DIFFUSORE DA POSSIBILI VANTI

IP67

## Corpo illuminante

Cavo, LED, Batteria,  
interruttore



## Struttura

Tubolare in polipropilene  
e diffusore opalino



## Avvitamento

Il corpo illuminante viene  
inserito e avvitato  
nella struttura



## Fissaggio

Le componenti si inseriscono  
e si fissano



# Studio della luce Illuminotecnica

Lo sviluppo della Vhf16 ha previsto uno studio illuminotecnico mirato: diffusore, lampadina, attacco e cavo sono stati scelti per garantire efficienza luminosa e distribuzione uniforme in ogni scenario d'uso.

Progettata con modalità SOS, Vhf16 emette luce Morse intermittente e offre fino a 5 giorni di autonomia con batteria da 10.000 mAh.

Render sviluppati con Adobe Dimension

**Flusso luminoso**  
Dimmerabile 0-550lm

**Efficienza**

80%

**CRI**

80

**Angolo di apertura**  
120°

**Potenza assorbita**  
11Watt

**Temperatura esercizio**  
-10°C - 55°C





## Cavo e maniglie

Cavo in tessuto intrecciato ultra resistente e maniglie per agganciarsi a qualsiasi supporto.

**Temperatura  
2300K**



**Temperatura  
3600K**



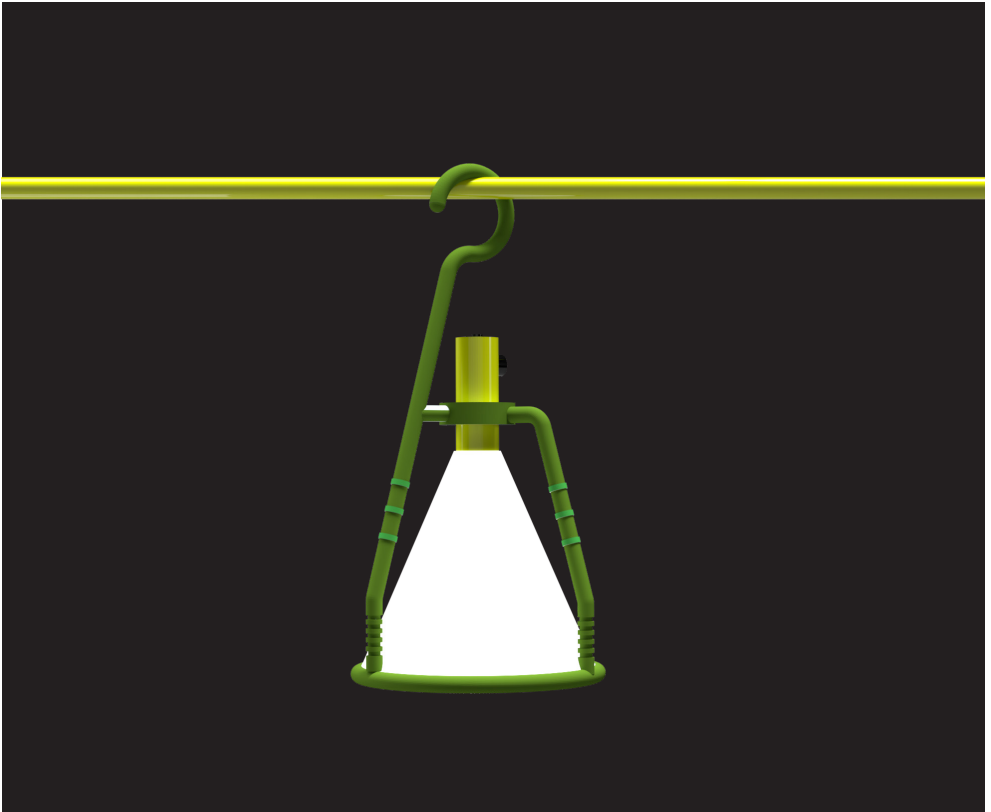

## Modello Scala 1:5

Struttura in PLA stampata con stampante 3D a filamento, carteggiata, smaltata e pitturata. Cavo in cordino cerato.

Scatti in still life del modellino, eseguiti in studio con schema di illuminazione triangolare a tre luci



# Portapenne Cacti

Un'azienda leader nell'home working promuove un concorso per la progettazione di un portapenne. Il prodotto deve distinguersi per, modularità, flessibilità, forma innovativa e appeal visivo.

**Corso**  
Progettazione

**Anno**  
2021

**Cacti è un portapenne modulare** ispirato alla forma dei cactus: giocoso e funzionale, si compone di moduli magnetici liberamente aggregabili, pensati per trasformare l'organizzazione da scrivania in un gesto creativo.

**Durata**  
3 mesi

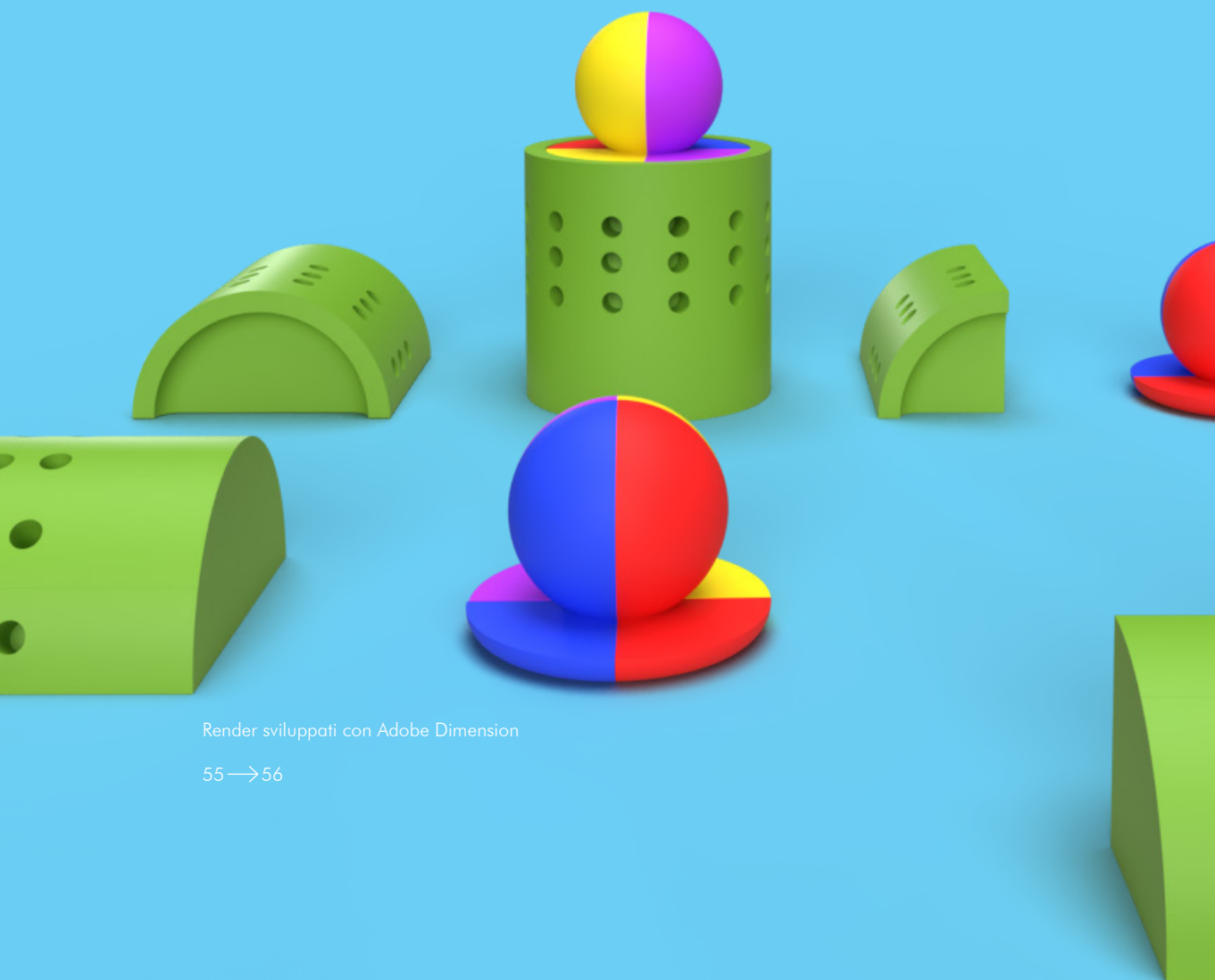

Render sviluppati con Adobe Dimension

55 → 56

# Analisi Studio dell'esistente

Ispirato al Cubo di Munari, Cacti nasce come oggetto funzionale ma anche visivo: semplice, colorato e curato, pensato per spiccare con eleganza sulla scrivania.

## RICHIESTA

Una nota azienda nel settore Home Working necessita di un progetto di un innovativo portapenne/organizer.

## ANALISI LESSICALE

Portapenne/organizer: vaschetta o recipiente di forma varia che si usa da scrivere sulla scrivania o sul tavolo da lavoro per riporre penne e matite.



## PAROLE CHIAVE:

11-20 anni

## TARGET

Vista la semplicità d'uso, la funzionalità dell'oggetto e la forma giocosa che favorisce il portapenne, il target consigliato è di studenti tra gli undici e vent'anni.

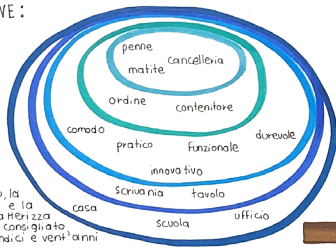

## CARATTERISTICHE



Modulare: Composto da unità identiche

Adatto ad ospitare penne e matite in modo ordinato



Diametro dei fori pensato per ospitare quei tipi di matita e penna



Ultralleggero e resistente



Contenitore per la pila con cellula e fermancarte

Flessibilità d'uso



Colorato e divertente



Forme semplici e funzionali

|                         |                                  |
|-------------------------|----------------------------------|
| PORTAPENNE DA SCRIVANIA |                                  |
| TM 1                    | DEFINIZIONE DEL TEMA PROGETTUALE |
| ROSPIONI                | ORARIO 30   18 - 02 - 2021       |

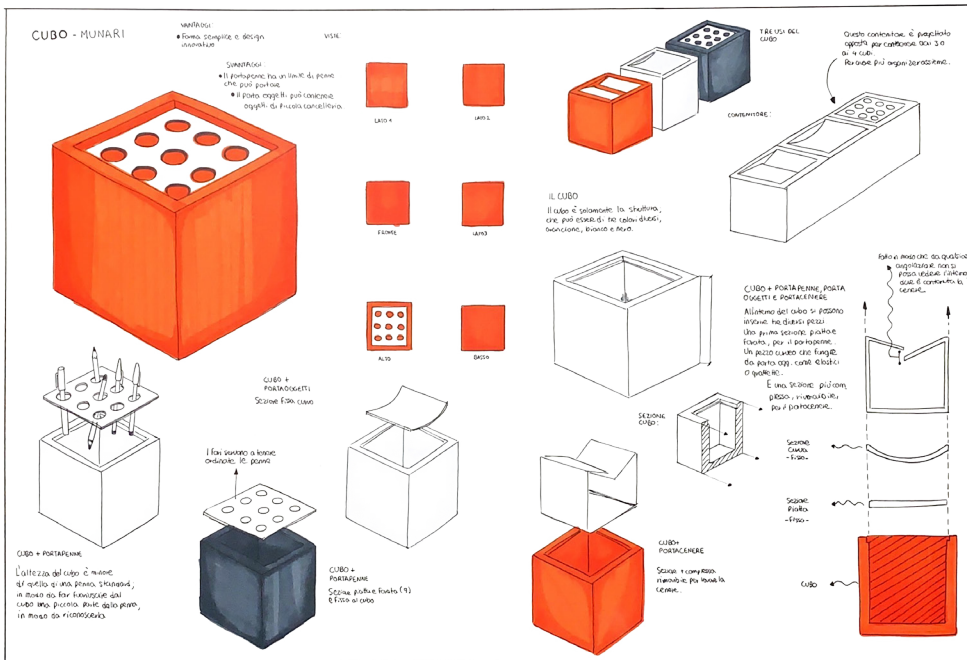

Tavole grafiche realizzate manualmente

# Modularità Personalizzazione

**Cacti è composto da quattro moduli magnetici:** ciascuno ospita nove penne. L'utente può comporli liberamente, dividerli e usarli singolarmente, adattando forma e ingombro in base allo spazio disponibile.

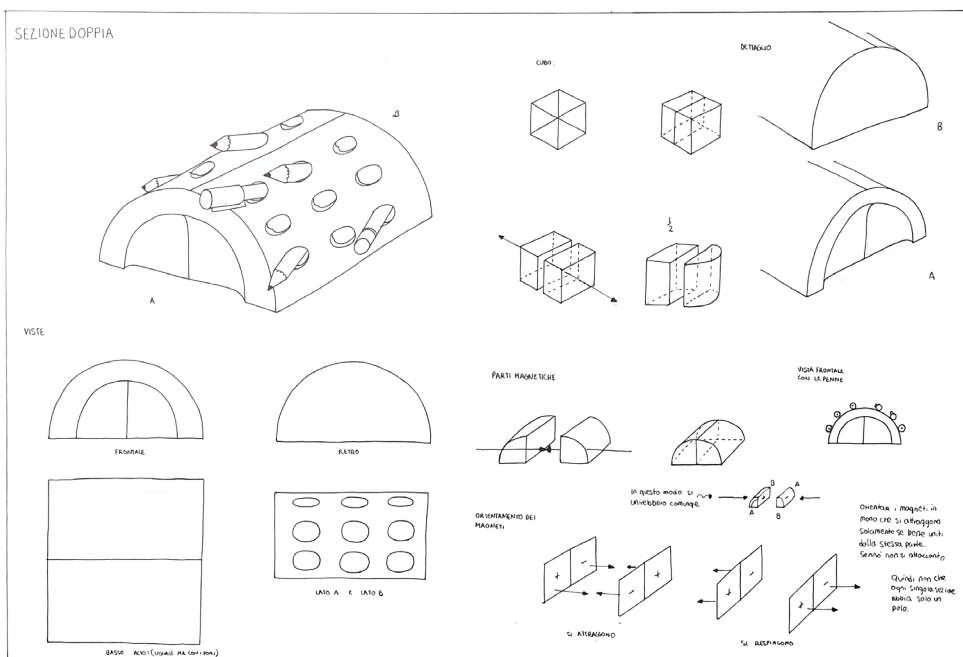
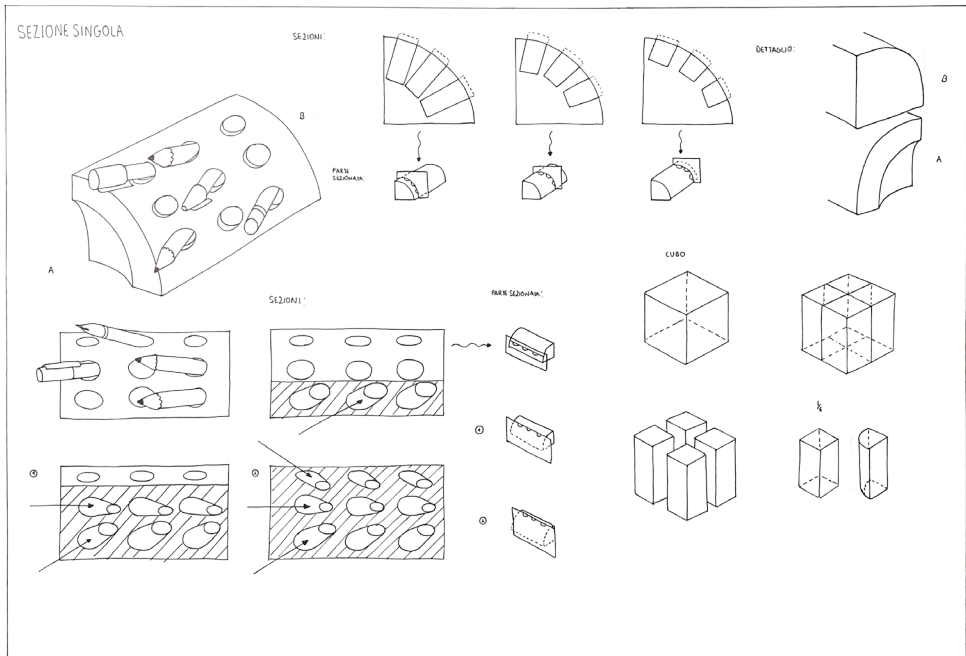



## Cacti Moduli + fermacarte

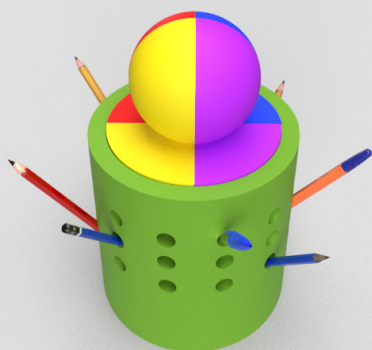

## Moduli e fermacarte

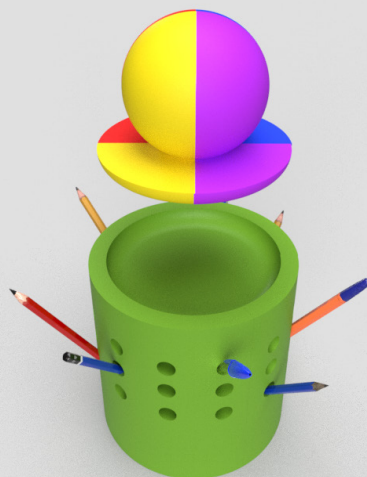

## Moduli contenitore

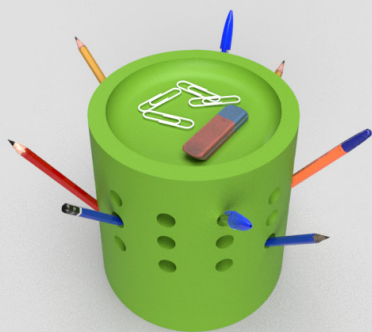

Render sviluppati con Adobe Dimension

## Fermacarte

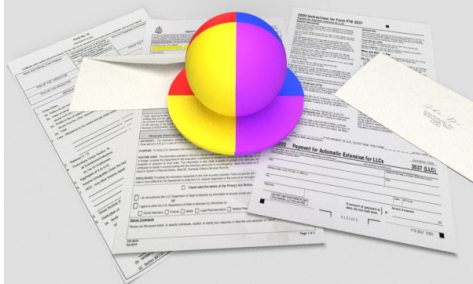

# Modello

## Scala 1:5



Realizzato in poliuretano espanso ad alta densità, lavorato con frese manuali. Fermacarte ottenuto tramite lavorazione a tornio. Smaltato e verniciato.



Scatti in still life del modellino, eseguiti in studio con schema di illuminazione triangolare a tre luci

# Tavolo da sala Glazed Table

Progettazione di un tavolo da sala con sedute coordinate. Linee moderne e minimaliste, materiali innovativi, funzione estendibile da 4 a 8 posti.

**Corso**  
Progettazione

**Anno**  
2022

**Durata**  
2 mesi

Tavole grafiche realizzate manualmente e render sviluppati con Adobe Dimension



profilo Glazed Chair

polycarbonato trasparente

Dettaglio tavolo

polycarbonato colorato

# Glazed Chair

Le sedute se...  
colorata in pol...  
che le ven...  
te oc...

...eno lo stesso principio  
con un'anima interna  
lucida e colorata, estraibile  
e funzionale, esteticamen...  
catturanti e dialogano  
naturalmente con le  
linee morbide del ta...  
volo.

# Glazed Table

Glazed Table è progettato in polycarbonato trasparente con una struttura interna (anima), anch'essa in polycarbonato, ma colorata. Questo permette al tavolo di avere un aspetto unico e moderno, poiché l'anima interna, crea un effetto visivo polifunzionale. Inoltre l'uso del polycarbonato come materiale principale del tavolo, rende il prodotto resistente e durevole nel tempo, pur mantenendo la trasparenza che conferisce leggerezza e trasparenza all'ambiente in cui è inserito.

Il tavolo è progettato in modo estraibile, grazie alla presenza dell'anima interna estraibile, che permette di passare da una capienza standard di quattro commensali a una capienza di sei, fino ad otto commensali. In questo modo il tavolo può essere utilizzato in diverse situazioni, a seconda delle esigenze. Glazed Table fonde linee pulite e moderne con materiali innovativi e semplici, formando:

- 4 Quattro.
- 6 sei.
- 8 otto.

ANIMA

è semplice.  
è estraibile fino a 8 commensali.  
è in polycarbonato.  
è riciclabile e riciclabile.  
è disponibile in più colorazioni.  
è leggero e resistente.  
è ad uso interno ed esterno.

## Il polycarbonato

Il polycarbonato è un materiale termoplastico trasparente, resistente e leggero. È innovativo per la sua alta resistenza agli urti, alle intemperie e alla luce solare, nonché per la sua elevata trasparenza che lo rende un ottimo alternativa al vetro.

Il polycarbonato è un materiale facile da lavorare e modellare, e può essere piegato, tagliato e stampato in diverse forme e dimensioni. Ha anche buone proprietà isolanti e ignifughe, e può resistere a temperature estreme senza deformarsi o degradarsi.

Il polycarbonato viene utilizzato in diversi ambiti, come quello del Design, dell'edilizia e quello aeronautico.

GLAZATO ALBACAZZ

TRASPIRENTE

Tavola grafica realizzata manualmente

## Scozza Trasparente

La scozza in polycarbonato trasparente, abbinata all'anima colorata, crea un effetto simile a una glassatura, da cui il nome "Glazed Table". Questo contrasto rende il design elegante e distintivo.

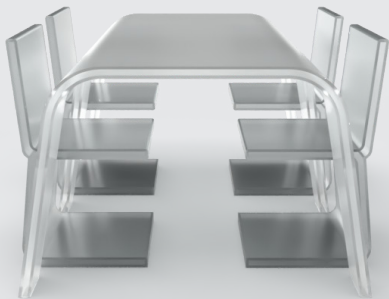

## Anima Colorata

L'anima estraibile permette di estendere il tavolo fino a otto posti e separarlo completamente in due elementi distinti. Lo stesso vale per le sedute, che possono essere estratte e utilizzate separatamente.

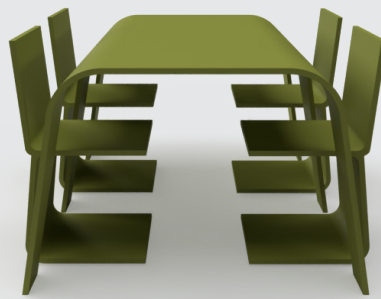

**Glazed Table**  
4 posti



**Glazed Table**  
6 posti



## Personalizzazione Colorazioni

Il sistema anima-scocca permette non solo l'estensione e la separazione degli elementi, ma anche la personalizzazione cromatica del tavolo, sostituendo l'anima interna con varianti di colore pensate ad hoc.

Render sviluppati con Adobe Dimension

**Glazed Table**  
Verde foresta

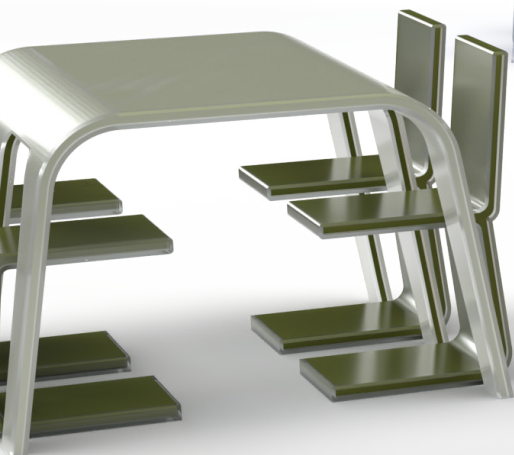

**Glazed Table**  
Blu



**Glazed Table**  
Lilla

**Glazed Table**  
8 posti



**Glazed Table**  
Tavoli separati

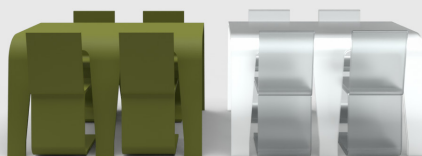

**Glazed Table**  
Magenta

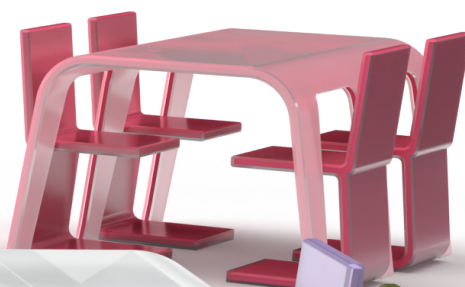

**Glazed Table**  
Arancione



**Glazed Table**  
Bianco, verde,  
blu, lilla, magenta,  
arancione

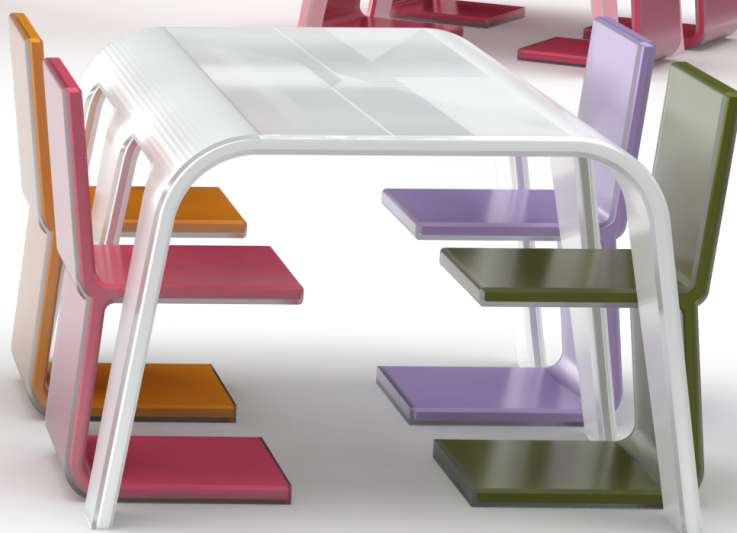

# Monoblocco cucina Recycled K



Un famoso brand italiano leader negli arredi di interni, indice un concorso di idee per la progettazione di un'isola/blocco cucina da inserire in un open-space.

**Corso**  
Modellistica

**Anno**  
2022

**Un'isola cucina che** interpreta l'estetica industriale in chiave sostenibile e contemporanea. Recycled K risponde ai nuovi comportamenti d'uso dello spazio cucina, unendo funzionalità e attenzione ambientale.

**Durata**  
4 mesi

Render sviluppato con Adobe Dimension

65 → 66

# Open Space

## Analisi dell'ambiente e delle abitudini d'uso

Il progetto prende forma a partire dall'osservazione dell'open space domestico contemporaneo. La cucina viene interpretata come fulcro conviviale e operativo, da rendere flessibile e accessibile in ogni momento della giornata.

### RICHIESTA

Un famoso brand italiano leader negli arredamenti di interni, in due in cerca di idee per la progettazione di un'isola / blocco cucina da inserire in un open-space.

Open-space → sistemazione di grandi ambienti in locali suddivisi, non da pareti, che giungono al soffitto, ma da divisioni (colonnature).

### COSA?

La consegna richiede la progettazione di un'isola / blocco cucina. Isola cucina → con la locuzione cucina o isola si intende lo pavimento soluzione nell'arredamento della cucina, che prevede la compatibilità di una parete o parete ed una centrale, ad isola appunto.

L'isola cucina è sempre più diffusa grazie agli open-space, anch'essi sempre più diffusi in quanto funzionali.

Solitamente l'isola centrale ospita il lavabo o piano cottura, con cappa sovrastante, ma è tutto molto flessibile. Non sono rari i casi in cui l'isola funge anche da tavolo, bancone colazione, con sgabelli e piano lavo-

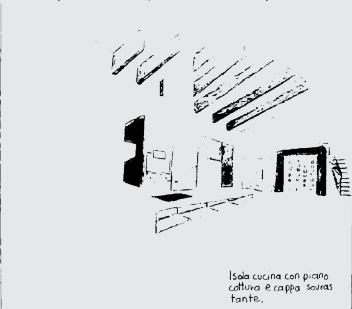

Isola cucina con piano cottura e cappa sovrastante.

### DOVE?

Lo spazio che verrà occupato dal blocco cucina è un locale fabbrica in disuso. Nonostante gli anni passati, dal la chiusura dell'attività precedente, il locale è in ottime condizioni. Gli spazi sono essenziali, un grande open-space e due zone delimitate da pareti, il bagno e una camera da letto. La particolarità del locale, oltre al suo stile industriale, sono le grandi vetrate in vetro cemento tristratificato. L'ex fabbrica presenta inoltre quattro colonne e tubi a vista nell'open-space.

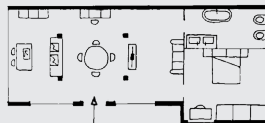

### CHI?

L'utente che utilizzerà l'isola è una coppia di quattro ragazzi con il sogno di avere un punto di riferimento stabile, nella città dove frequentano gli ultimi anni di università. La coppia ha deciso di stabilirsi in un'isola ex fabbrica, in quanto lo trovano adatto per portarsi gli studi a casa, ma anche un ambiente adatto ad ospitare amici e compagni di studio. L'arredamento quindi dovrà essere pratico e funzionale e deve aiutare la coppia nella loro frenetica vita universitaria.



### COME?

Il blocco cucina deve rispettare alcuni punti fondamentali affinché risulti pratica e funzionale. Alcune delle caratteristiche che che l'isola deve avere, sono dettate dalla richiesta, in questo caso le parole chiave per la progettazione dell'isola, sono: ergonomia, ma tenute e forme innovative, riproducibilità in serie, indagini sull'utente e precisa collocazione.

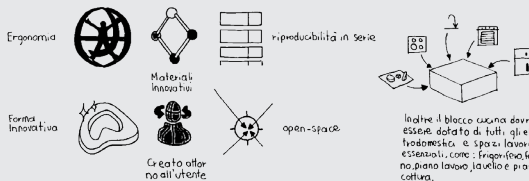

Inoltre il blocco cucina dovrà essere dotato di tutti gli elettrodomestici e spazi lavoro essenziali come: freghi/frigorifero, piano lavoro, lavello e piano cottura.

Respon: Denis 20-10-2020  
 An: 2021-2022  
 Classe: 46  
 Tavola: n.3 Progett. blocco cucina

Tavole grafiche realizzate manualmente

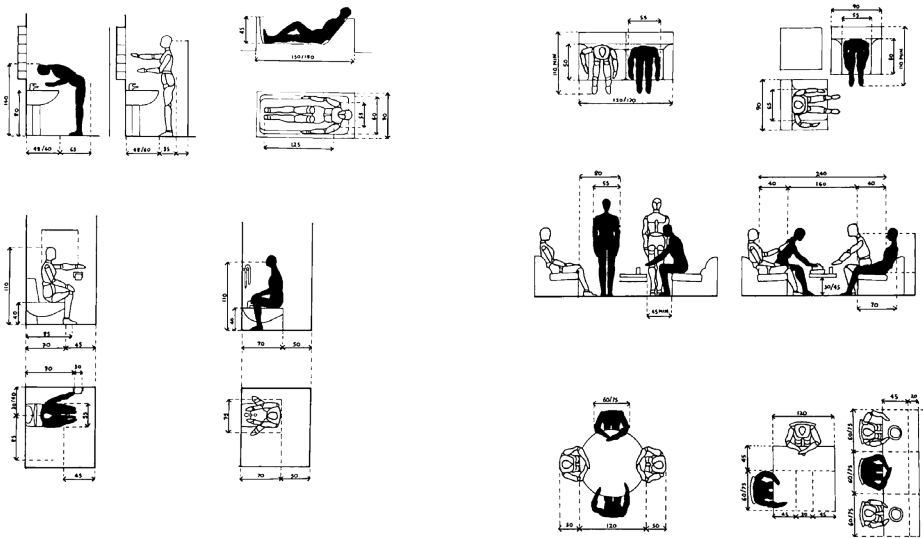

# DRODOSTA N°1 MATERIALI

Piano cucina usata ricavata da un parallelepipedo in alluminio supportato da una base illuminata, in legno, in vetrocemento lucido, lavello, piano cottura con cappa in legno, lavastoviglie, forno e cassetti e una cantinetta posli. lateralmente il blocco cucina si apre da un piano cottura, con prese elettriche, stoviglie per ingrandire la superficie di lavoro della cucina. Lo stile dell'isola cucina è industriale.

FENIX NTA - FENIX BLOOM - [ASSOLO] - ALLUMINIO - LEGNO RICICLIATO - VETROCEMENTO VETRO

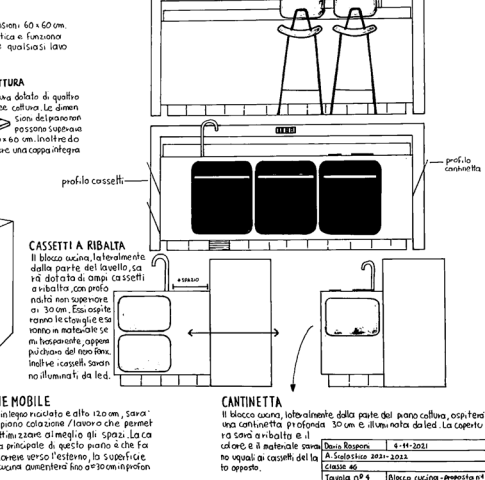
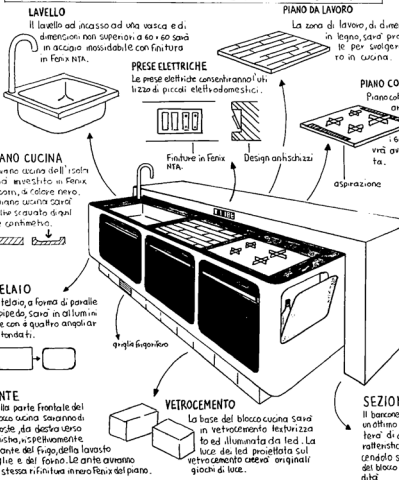

Tavole grafiche realizzate manualmente e render sviluppato con Adobe Dimension

### Sezione mobile

Libera di distanziarsi  
e avvicinarsi



### Sezione fissa

Ancorata a terra



## Configurazione Definizione del layout

La configurazione prevede due sezioni: una fissa, equipaggiata con piano cottura, lavello e vani contenitivi, e una mobile, concepita come estensione funzionale e piano colazione. L'organizzazione segue principi ergonomici e logiche d'uso quotidiano.



### Security Edge Evita la caduta di liquidi e oggetti

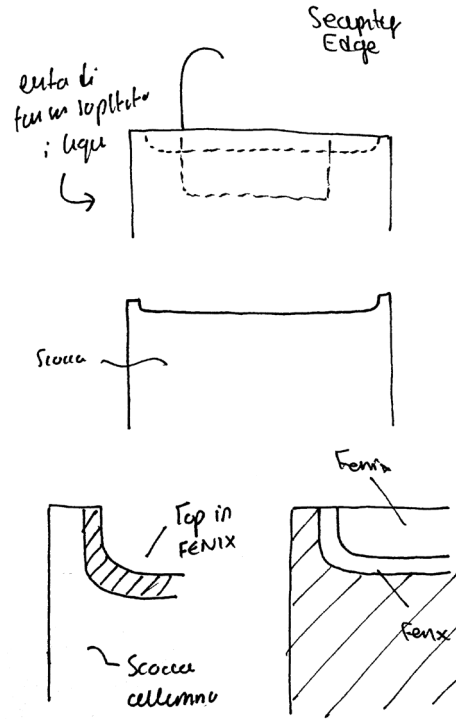
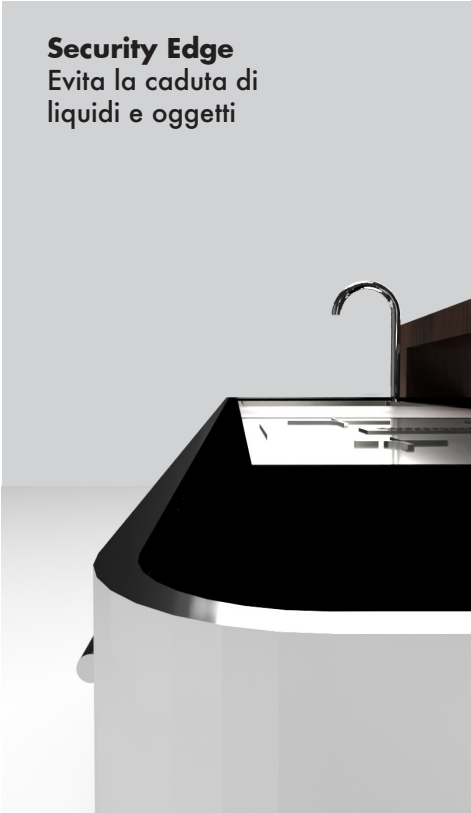

## Scelte materiche Il Fenix

Tavole grafiche realizzate manualmente e render sviluppati con Adobe Dimension

Il top e le ante sono rivestiti in Fenix Bloom, scelto per la resistenza, l'estetica opaca e la continuità visiva. La lavorazione ha permesso di ricavare una leggera curvatura perimetrale nel top, una barriera contenitiva integrata che migliora sicurezza e pulizia.



## Prese di corrente Per i piccoli elettrodomestici

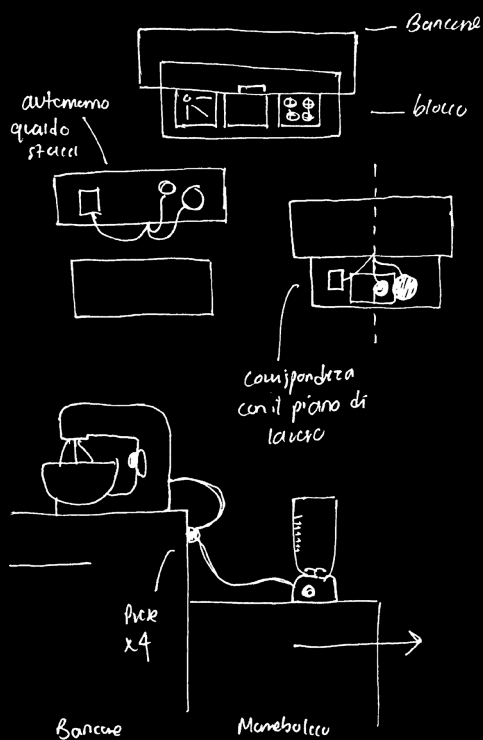

## Illuminazione Base LED

Una striscia LED percorre il perimetro della base in vetrocemento, creando giochi di luce che valorizzano i materiali e conferiscono alla cucina un aspetto tecnico ed elegante.







Render sviluppati con Adobe Dimension

## Modello Scala 1:5

Struttura in balsa, verniciata effetto acciaio e pittura nera opaca. Top e ante in cartoncino dipinto. Base in vetrocemento realizzata con plexiglas opacizzato. Bancone in balsa rivestita con piallaccio in ebano e mogano. Rubinetto ricavato da tondino metallico curvato a freddo.



Scatti in still life del modellino, eseguiti in studio con schema di illuminazione triangolare a tre luci

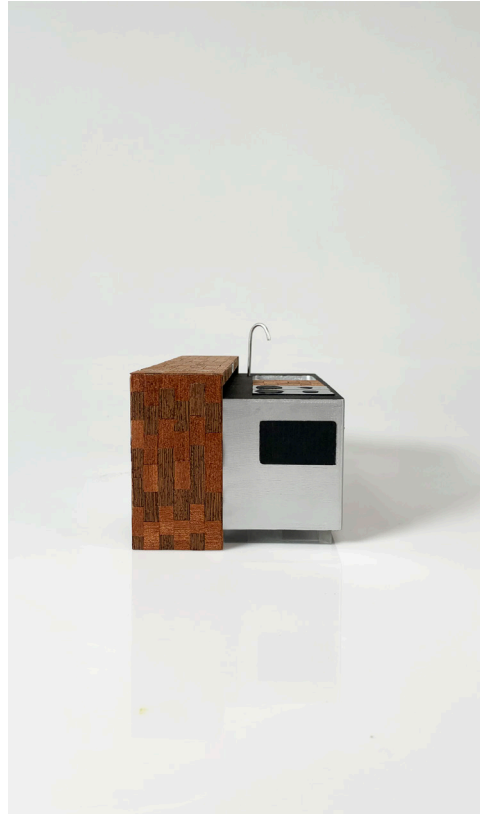

# Gioco da tavola E Perché Gabriele?

Si richiede una ricerca sulla produzione letteraria su Gabriele D'Annunzio e sui luoghi a lui legati, tramite fonti d'archivio e/o visite. A partire da questa, si realizzi un elaborato cartaceo, multimediale o un'attività, individuale o di gruppo.



**Corso**  
Progettazione

**Anno**  
2023

**Durata**  
12 settimane

**Lavoro**  
In gruppo

**Ente promotore**  
Il Vittoriale  
degli Italiani

## Il tema Individuazione

A seguito di un'analisi delle opere di Gabriele D'Annunzio e di una visita presso il Vittoriale degli Italiani, sono emerse diverse possibili direzioni tematiche. Il progetto si sviluppa attorno al tema scelto:

“La vita inevitabile di Gabriele D'Annunzio:  
da Pescara al Vittoriale”



Carte da gioco realizzate con Adobe Illustrator

## L'idea Dalla storia al gioco

Il gioco si basa sull'esplorazione di tre luoghi chiave nella vita di Gabriele D'Annunzio: Pescara, Fiume e il Vittoriale degli Italiani. La fase iniziale ha previsto una ricerca sui tre contesti, trasformando dati storici in elementi narrativi e ludici.

# Progettare Il divertimento

La realizzazione del gioco ha richiesto una fase di progettazione attenta delle dinamiche ludiche, con l'obiettivo di bilanciare intrattenimento e contenuto educativo. Ogni scelta è stata studiata per garantire il coinvolgimento dei giocatori e, al tempo stesso, trasmettere informazioni sulla vita e sull'opera di Gabriele D'Annunzio.

Nel corso della partita, i fratelli del poeta si alleano con l'obiettivo di ottenere la sua stessa fama e riconoscimento. Contemporaneamente, Gabriele deve ricostruire in ordine cronologico gli eventi principali della propria vita, muovendosi sul tabellone e affrontando le sfide poste da tre personaggi-chiave: la madre, il padre e Francesco Saverio Nitti, allora presidente del Consiglio.

## Sviluppo del gioco

Il progetto ha previsto la progettazione integrale del gioco da tavolo, includendo la stesura del regolamento e lo sviluppo dell'identità grafica coordinata. Sono stati ideati e realizzati tutti gli elementi necessari all'esperienza di gioco: dadi, pedine, segnaposto, carte, tabellone, confezione, regolamento e ogni componente funzionale al corretto svolgimento della partita.

Il gioco è stato concepito come possibile prodotto vendibile all'interno dello shop del Vittoriale degli Italiani, in coerenza con il contesto culturale di riferimento. A conclusione del progetto, è stato presentato presso l'Auditorium del Vittoriale degli Italiani, in collaborazione con Garda Musei.

Render sviluppato con Adobe Dimension



**Ernestina d'Annunzio**

Te sei il Vero d'Annunzio Non lasciare che l'invito dei tuoi fratelli attiri il caso degli avversari. Inventa sul territorio solo la somma di arte e tal di tutto per completare Pescara, Milano e il Vittoriano, in questo preciso ordine.

**Pescara**

Te sei il Vero d'Annunzio Non lasciare che l'invito dei tuoi fratelli attiri il caso degli avversari. Inventa sul territorio solo la somma di arte e tal di tutto per completare Pescara, Milano e il Vittoriano, in questo preciso ordine.

**Vittorio degli Italiani**

Te sei il Vero d'Annunzio Non lasciare che l'invito dei tuoi fratelli attiri il caso degli avversari. Inventa sul territorio solo la somma di arte e tal di tutto per completare Pescara, Milano e il Vittoriano, in questo preciso ordine.

**Artorio d'Annunzio**

Te sei il Vero d'Annunzio Non lasciare che l'invito dei tuoi fratelli attiri il caso degli avversari. Inventa sul territorio solo la somma di arte e tal di tutto per completare Pescara, Milano e il Vittoriano, in questo preciso ordine.



**E perche Gabriele?**

Realizzato dal Liceo delle Arti A. Vittoria per il Vittoriano degli Italiani.

**Parigi**

Te sei il Vero d'Annunzio Non lasciare che l'invito dei tuoi fratelli attiri il caso degli avversari. Inventa sul territorio solo la somma di arte e tal di tutto per completare Pescara, Milano e il Vittoriano, in questo preciso ordine.

**Gabriele d'Annunzio**

Te sei il Vero d'Annunzio Non lasciare che l'invito dei tuoi fratelli attiri il caso degli avversari. Inventa sul territorio solo la somma di arte e tal di tutto per completare Pescara, Milano e il Vittoriano, in questo preciso ordine.

**Gabriele d'Annunzio**

Te sei il Vero d'Annunzio Non lasciare che l'invito dei tuoi fratelli attiri il caso degli avversari. Inventa sul territorio solo la somma di arte e tal di tutto per completare Pescara, Milano e il Vittoriano, in questo preciso ordine.

**Francesco Nitti**

Te sei il Vero d'Annunzio Non lasciare che l'invito dei tuoi fratelli attiri il caso degli avversari. Inventa sul territorio solo la somma di arte e tal di tutto per completare Pescara, Milano e il Vittoriano, in questo preciso ordine.

**Pescara**

Te sei il Vero d'Annunzio Non lasciare che l'invito dei tuoi fratelli attiri il caso degli avversari. Inventa sul territorio solo la somma di arte e tal di tutto per completare Pescara, Milano e il Vittoriano, in questo preciso ordine.

**secondo BOSCO del Trabocco**

Te sei il Vero d'Annunzio Non lasciare che l'invito dei tuoi fratelli attiri il caso degli avversari. Inventa sul territorio solo la somma di arte e tal di tutto per completare Pescara, Milano e il Vittoriano, in questo preciso ordine.

**Atene Corinto Micece**

Te sei il Vero d'Annunzio Non lasciare che l'invito dei tuoi fratelli attiri il caso degli avversari. Inventa sul territorio solo la somma di arte e tal di tutto per completare Pescara, Milano e il Vittoriano, in questo preciso ordine.



**Francesco Nitti**

Te sei il Vero d'Annunzio Non lasciare che l'invito dei tuoi fratelli attiri il caso degli avversari. Inventa sul territorio solo la somma di arte e tal di tutto per completare Pescara, Milano e il Vittoriano, in questo preciso ordine.





## Progettare Le storie

**Ogni personaggio è stato reinventato** attraverso un alter ego, pensato per coinvolgere i giocatori all'interno della propria storia. Nomi, date, luoghi e accadimenti reali sono stati integrati nel gioco e mescolati alla narrazione, creando una trama ibrida tra ricostruzione storica e immaginazione ludica.

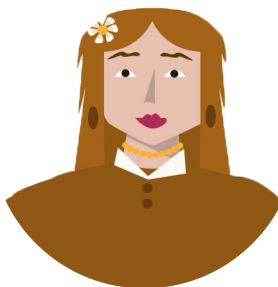

Alter ego dei protagonisti del gioco realizzati con  
Adobe Illustrator

# Modello

## Scala 1:1

Tabellone e scatola realizzati in cartone poliaccoppiato con stampa su film plastico. Segnaposti in PLA stampati con stampante 3D a filamento. Carte da gioco in cartoncino poliaccoppiato. Punti esperienza ricavati con punzone manuale.



Scatti fotografici eseguiti in studio



# Innovare lo spazio camper

## Dynamic K

Analizzare gli spazi interni delle vetture Mobilvetta Kea P55 e Kea P64. Scegliere uno spazio, un meccanismo o un accessorio da riprogettare o inventare ex novo, con l'obiettivo di innovare lo spazio camper in termini di funzionalità, ergonomia o uso trasformabile.

Render sviluppato con Adobe Dimension

**Corso**  
CAD

**Anno**  
2025

**Durata**  
8 mesi

**Pubblicazione**  
PleinAir Magazine,  
dicembre 2025

**Professore**  
Anthony Lee

**Azienda partner**  
Mobilvetta





## Progettare sull'esistente Kea Kompakt

**Dynamic K** è progettata per integrarsi armoniosamente con il design e i materiali del Mobilvetta Kea 55. Tutte le misurazioni sono state effettuate durante la visita in azienda.

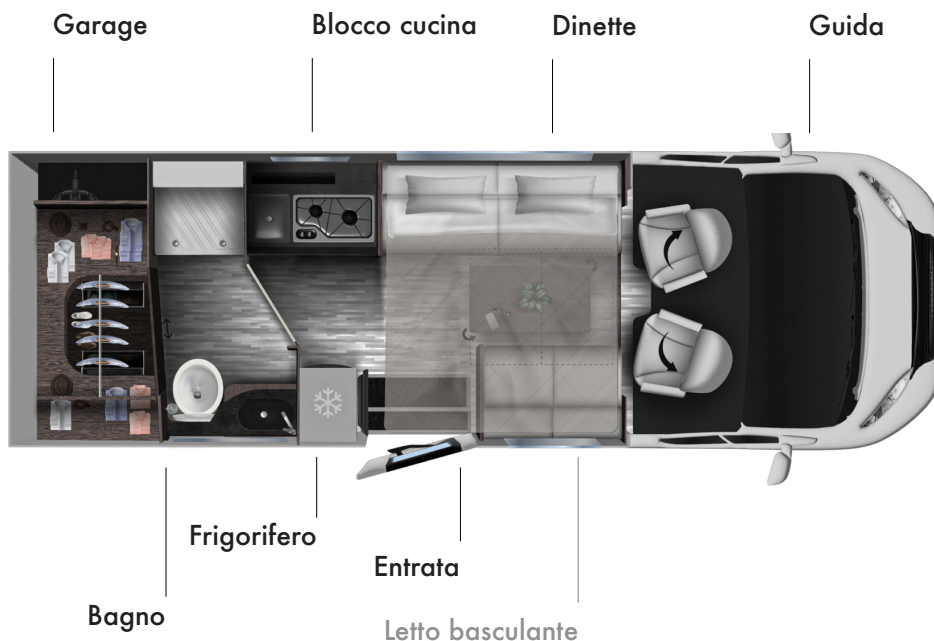

## Dynamic K Indoor-outdoor

L'idea di una cucina indoor-outdoor ha trasformato la convivialità, rendendo la preparazione dei pasti un momento più condiviso.



# Semplice

## Quanto efficace

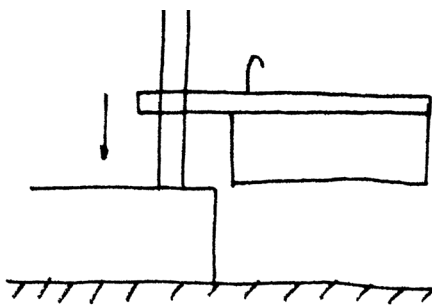
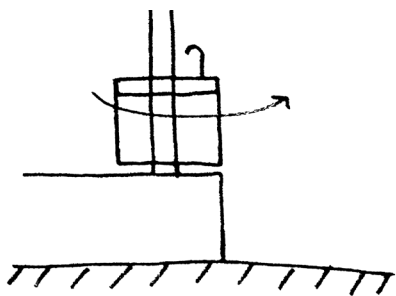

64/SS

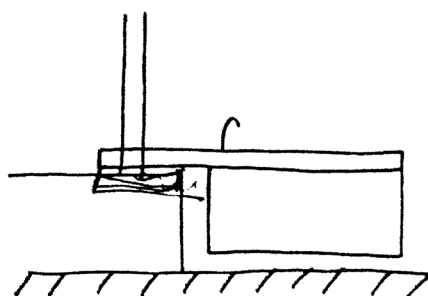
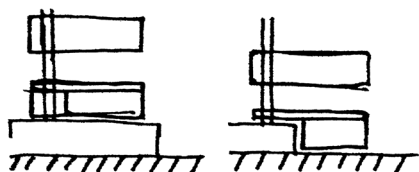

**Alla base del monoblocco** si trova un sistema composto da un perno centrale abbinato a pistoni telescopici, progettato per garantire un movimento

fluido e controllato. Questa soluzione consente l'estrazione della cucina in modo semplice, sicuro e senza sforzi.

- Stelo terminale - ingaggiato alla cucina
- Stadio intermedio - cilindro di spinta

- Stelo fisso - ancorato al pianale
- Perno strutturale - ancorato al pianale e al telaio superiore

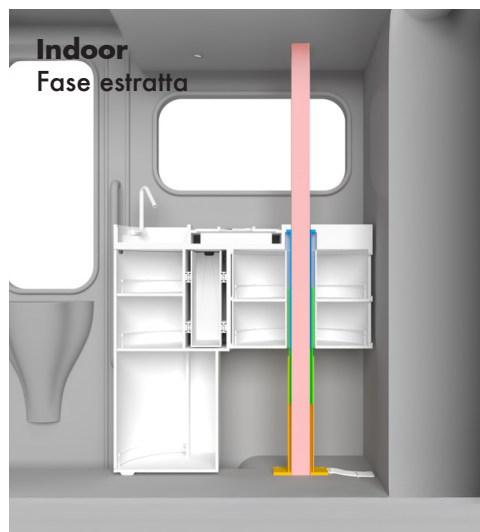

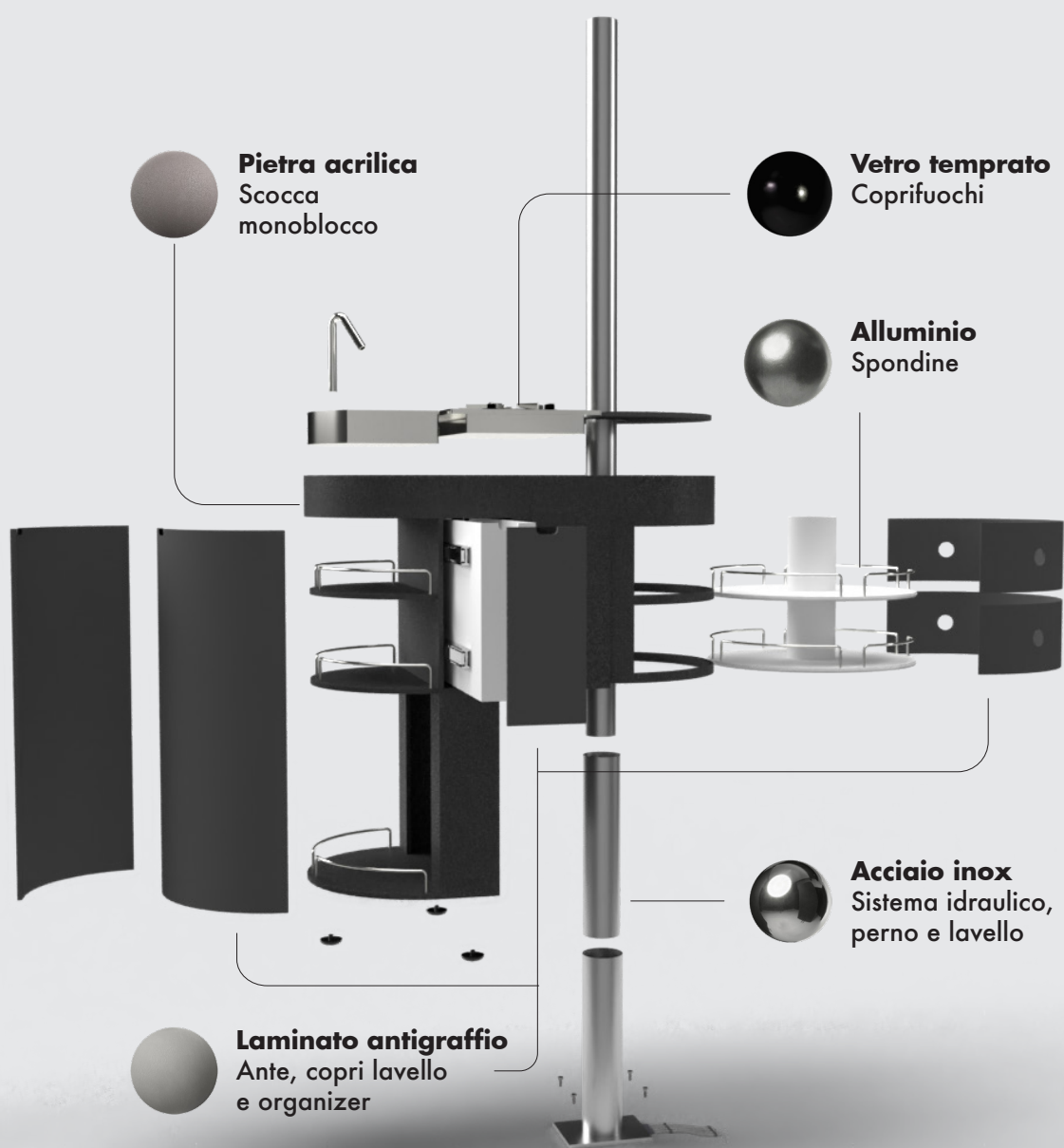

## Ricerca materica Estetica Mobilvetta

**Una ricerca puntuale** ha guidato la scelta dei materiali, con l'obiettivo di armonizzarsi all'estetica Mobilvetta. Ogni finitura è stata selezionata per continuità visiva, robustezza e coerenza con la gamma Kea, rafforzando il legame tra progetto e identità aziendale.

Render sviluppati con Adobe Dimension

## Ergonomia Bilaterale

**Dynamic K è progettata** per offrire praticità in configurazione indoor e outdoor, con elementi funzionali e accessibili da entrambi i lati. Top cucina: lavello, fuochi e organizer coperti da elementi removibili. Dispensa: tre ripiani interni accessibili da ante curve. Cassetto: scorrevole e fruibile da entrambi i lati. Ripiani rotanti: accesso facilitato da ogni angolazione. Nicchie: vani laterali per oggetti pronti all'uso.

**Piano cucina**  
Lavello, fuochi  
e organizer



**Cassetto**  
Ispirazione  
aeronautica



**Dispensa**  
Accessibile  
sempre



# Facciata ventilata attiva Tiletide

Progettare un modulo biorecettivo capace di integrarsi con diversi habitat e specie, esplorando convivenza, adattabilità e modularità, con forme sperimentali e materiali naturali o innovativi.

Render sviluppato con Adobe Dimension

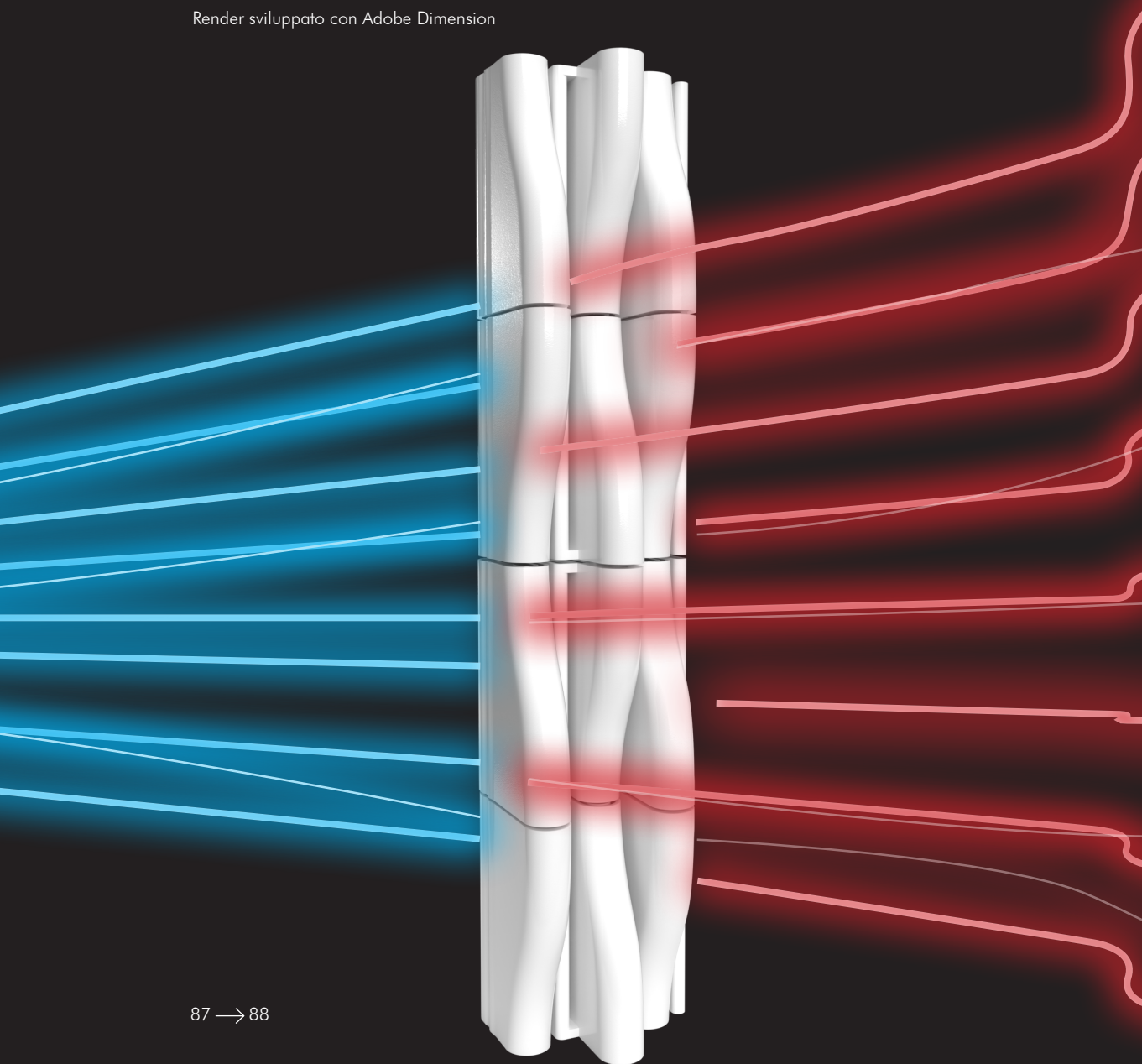

**Corso**  
Tecnologia  
dei materiali

**Anno**  
2025

**Durata**  
6 mesi

**Professoressa**  
Sabrina Sguanci

**Lavoro**  
In coppia

Tiletide è un modulo ceramico per facciata ventilata attiva progettato per migliorare il comfort termico degli edifici attraverso strategie di raffrescamento passivo. Il sistema raccoglie l'acqua piovana e la utilizza per attivare un processo di raffrescamento evaporativo, contribuendo alla regolazione del microclima senza ricorrere a impianti meccanici.

La geometria del modulo, sviluppata per aumentare la superficie di scambio tra aria e acqua, consente la formazione di una pelle edilizia porosa e ventilata. L'aggregazione dei moduli genera un sistema climatico integrato che funziona come filtro ambientale, riducendo la temperatura dell'aria a contatto con la parete e migliorando l'efficienza termica dell'edificio.

## **Biorecettività + termoregolazione**

Quando la biorecettività si integra con la termoregolazione, le strutture non si limitano ad accogliere altre specie, ma partecipano attivamente alla regolazione del microclima. Moduli e superfici biorecettive possono sfruttare acqua, vegetazione o materiali porosi per raffrescare o umidificare l'ambiente, creando un sistema in cui convivenza biologica e comfort climatico si rafforzano a vicenda. L'edificio diventa così un ecosistema vivente, in grado di integrare con il clima e con gli organismi che lo abitano; esseri umani compresi.

## Modulo Morfologia

La morfologia del modulo nasce dall'estruzione verticale di un profilo planare a spirale, traslato lungo l'asse Z di 40 cm di altezza, per generare una geometria avvolgente e aggettante. La forma risultante è organica e non lineare, pensata per aumentare la superficie di scambio tra aria e acqua e migliorare le prestazioni climatiche.

Internamente il volume è cavo e articolato in canali e cavità che guidano i flussi, integrando funzione strutturale e comportamento ambientale in un'unica configurazione geometrica.



Render del modulo realizzato con Adobe Dimension

## Facciata ventilata Funzionamento

La facciata ventilata attiva nasce dall'esigenza di superare il ruolo passivo dell'involucro edilizio. Non si limita a schermare o proteggere, ma interagisce con aria e acqua per contribuire alla regolazione termica dell'edificio. Attraverso ventilazione e raffrescamento evaporativo, la facciata diventa un dispositivo climatico capace di migliorare il comfort ambientale riducendo il ricorso a sistemi meccanici, trasformando la superficie in un filtro dinamico tra interno ed esterno.

## Raffrescamento evaporativo

Il raffrescamento evaporativo può avvenire in forma diretta, quando l'aria viene raffreddata tramite contatto con acqua e immessa più umida nell'ambiente, oppure indiretta, quando lo scambio termico avviene attraverso una superficie separata, raffreddando l'aria senza aumentarne l'umidità. Il Maisotsenko Cycle (M-Cycle) rappresenta un'evoluzione del sistema indiretto: sfrutta flussi d'aria separati (umidi e secchi) per abbassare ulteriormente la temperatura, migliorando l'efficienza senza miscele indesiderate.

Il progetto adotta una logica ispirata all'M-Cycle, combinando raffrescamento evaporativo e separazione dei flussi d'aria all'interno dei moduli e negli spazi interstiziali generati dalla loro aggregazione.

# Acqua

L'acqua piovana, raccolta tramite le grondaie, viene incanalata nei moduli dall'alto verso il basso. Ogni modulo si riempie gradualmente, compresi i canali laterali che funzionano da serbatoi.

Quando il livello dell'acqua nei moduli diminuisce, resta comunque disponibile quella contenuta nelle cisterne invetriate, garantendo la continuità del raffrescamento evaporativo e impedendo l'interruzione del funzionamento del sistema.

- Terracotta
- Acqua
- Parete invetriata
- Aria calda
- Arai fresca e umida

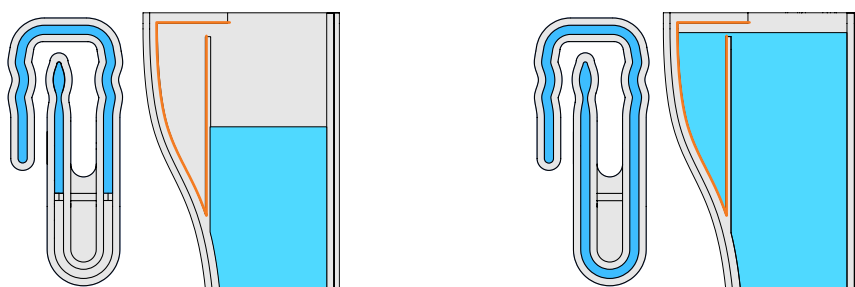

# Aria

L'aria calda entra nel canale centrale e, a contatto con le pareti bagnate, si raffresca sottraendo calore all'acqua contenuta nelle superfici porose del materiale ceramico. Questo scambio termico umidifica e raffredda le pareti interne, che si comportano come veri e propri scambiatori di calore.

Attraversando i canali umidi, l'aria svolge una duplice funzione: inizialmente contribuisce a raffreddare ulteriormente le superfici interne del modulo, migliorandone l'efficienza; successivamente, dopo essersi caricata di umidità, viene espulsa attraverso il foro superiore.

L'aria umida viene quindi convogliata verso l'alto, secondo i principi del ciclo M-Cycle, lasciando in prossimità della parete aria fresca e più secca, disponibile per l'ambiente circostante senza miscele indesiderate.

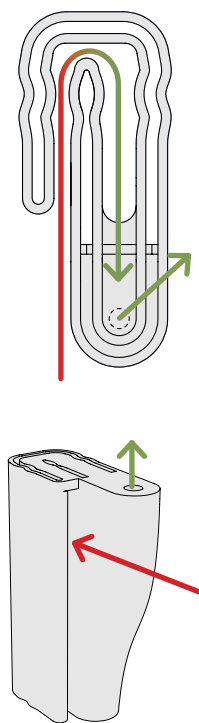

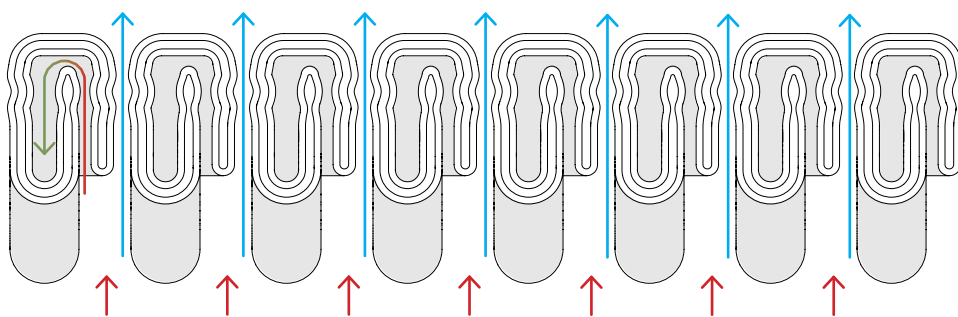

## Funzionamento aggregato M-Cycle

- Aria calda
- Arai fresca e umida
- Aria fresca

Una volta combinati tra loro, i moduli generano ulteriori spazi interstiziali in cui può fluire l'aria. In particolare, si creano i canali secchi, fondamentali per l'M-Cycle. Le pareti, già raffreddate dai moduli adiacenti, rendono questo flusso più efficiente.

## Disposizione

I moduli sono pensati per essere montati verticalmente, alternando l'orientamento per creare una composizione dinamica e continua. Posizionati in modo capovolto e sfalsato tra loro, formano una fascia ondulata che si estende sulla parete, conferendo movimento all'intera superficie.

L'acqua fluisce verticalmente per gravità da un modulo all'altro.

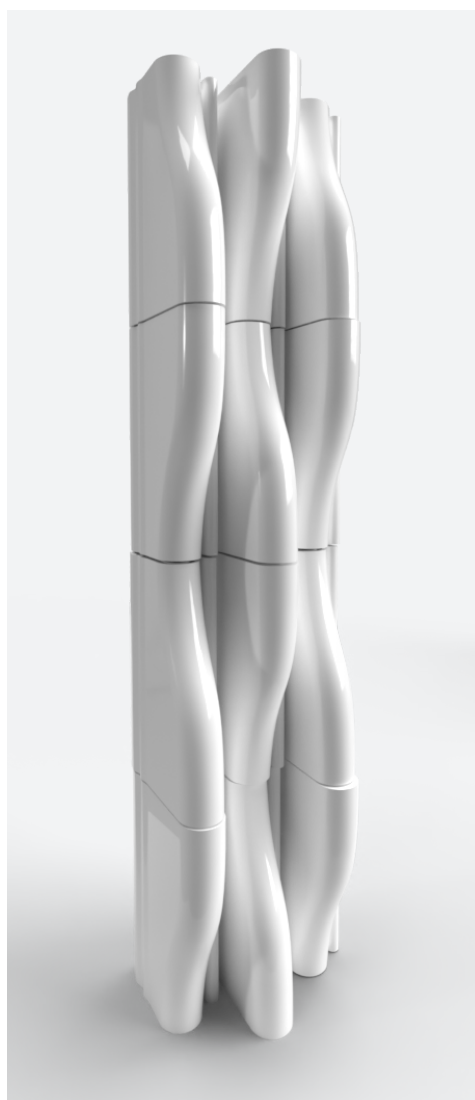
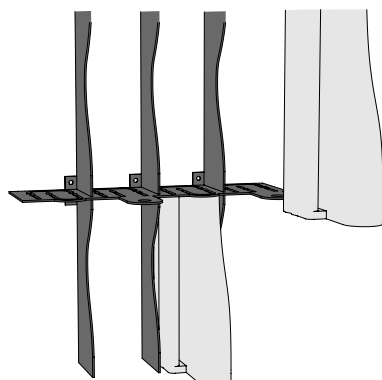

Render dei moduli realizzato con Adobe Dimension

# Montaggio

La geometria complessa del modulo richiede una struttura metallica di supporto composta da montanti verticali ancorati alla muratura e traverse orizzontali sagomate sulla base della sua forma.

I moduli vengono inseriti in nicchie dedicate e fissati come tessere di un puzzle. Per consentire l'ingresso dell'acqua piovana sono preferibili pareti prive di sporti rilevanti; in caso di tetti aggettanti, è previsto un sistema alternativo con grondaia secondaria forata, collegata al pluviale, per alimentare i moduli.

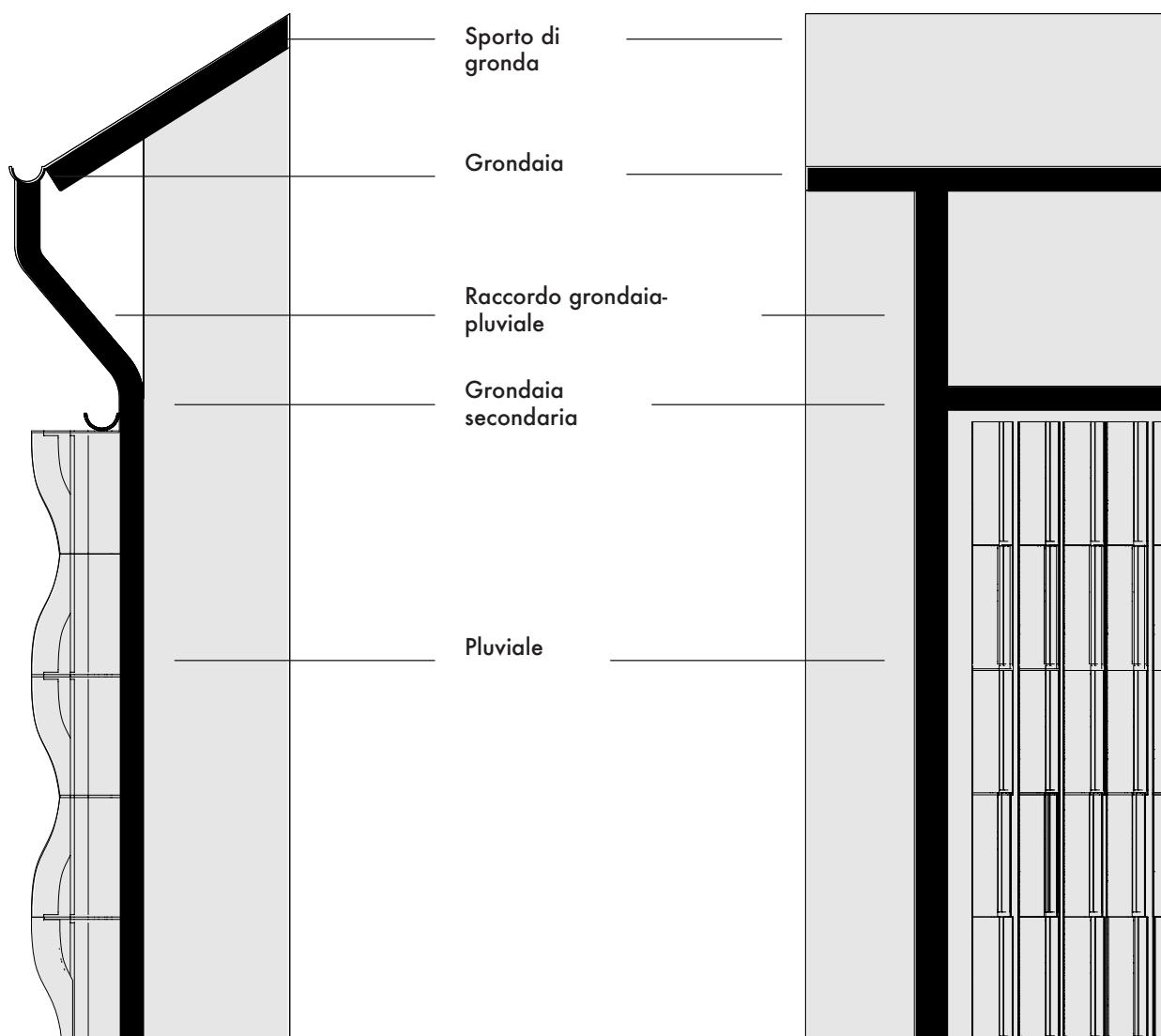

# Scenario di progetto Caldo-secco

Il modulo è testato in un contesto caldo-secco ispirato alle isole greche, con case basse e tetti piani.

Render realizzato con Rhinoceros

L'acqua piovana scorre direttamente nei moduli, mentre una grondaia secondaria forata ne assicura l'alimentazione dove necessario.

L'utente può versare acqua nei moduli dai tetti o terrazze calpestabili per attivare il raffreddamento durante i picchi di calore, garantendo funzionalità climatica anche in assenza di piogge.

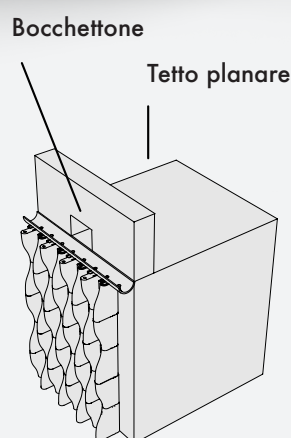
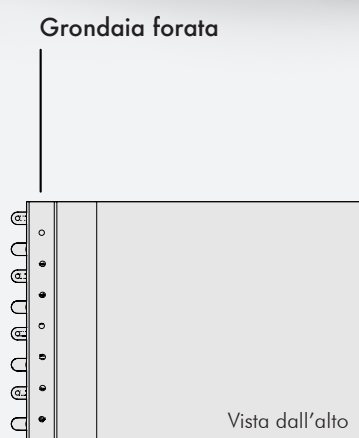
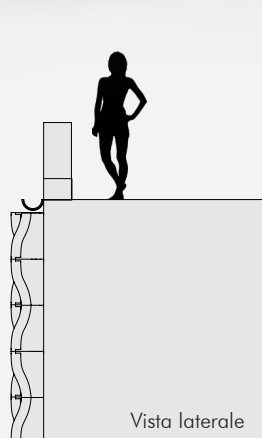
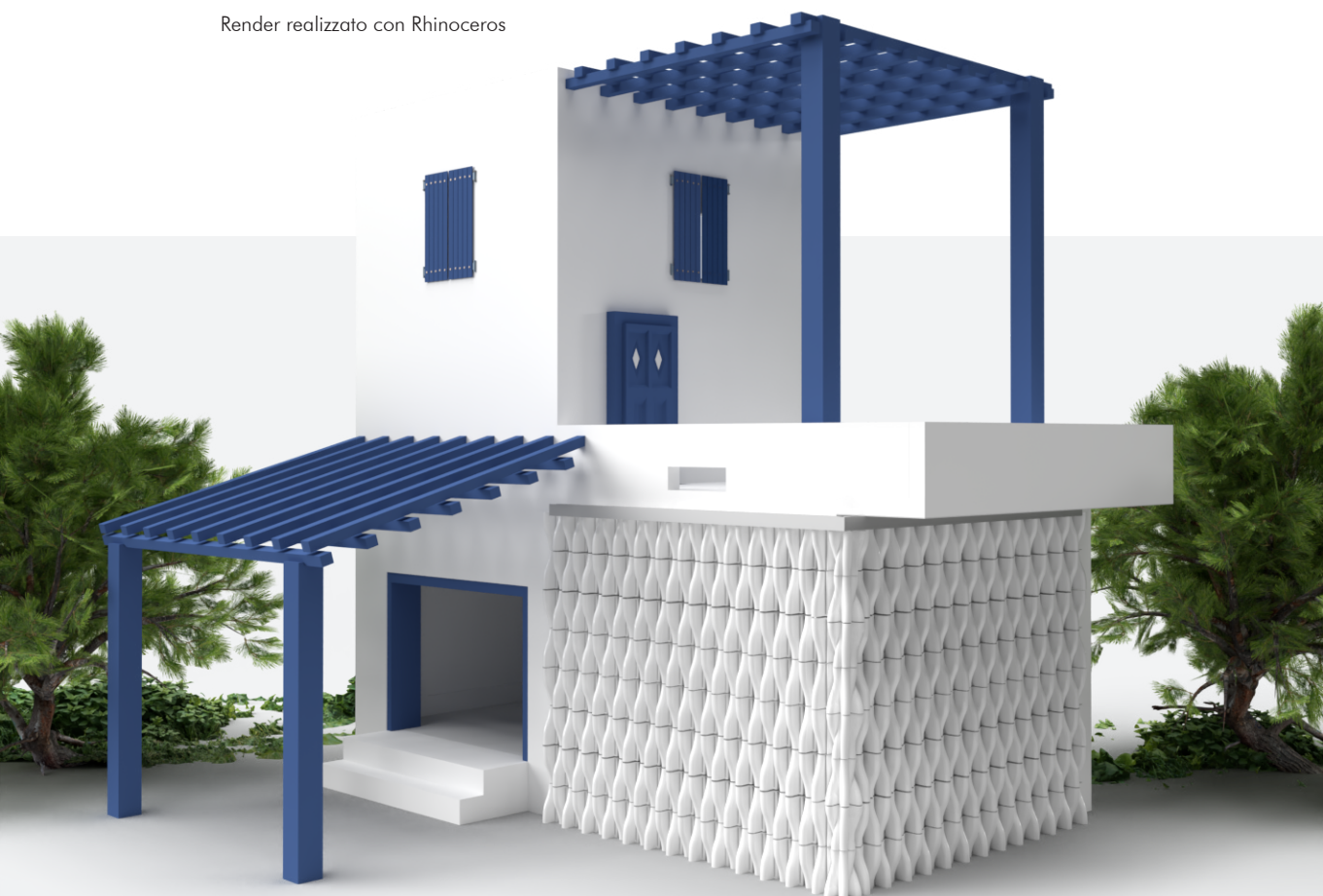

# Modello

## Scala 1:5

Il modulo è stato prodotto con stampante 3D per fluidodensi, utilizzando la modalità Layer by Layer per garantire precisione nelle parti interne e nei volumi aggettanti. La fase di essiccazione è stata attentamente controllata per gestire il ritiro dell'argilla e prevenire crepe o deformazioni, con interventi mirati sulle zone più umide. La cottura a 980°C ha consolidato la struttura, seguita dalla smaltatura bianca a freddo, scelta per le proprietà riflettenti e per supportare la funzione bioclimatica del modulo.

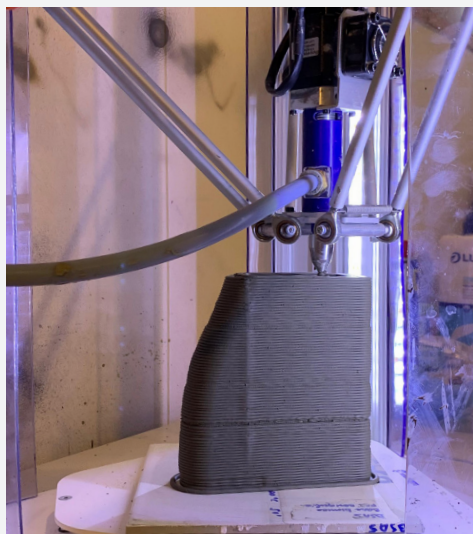
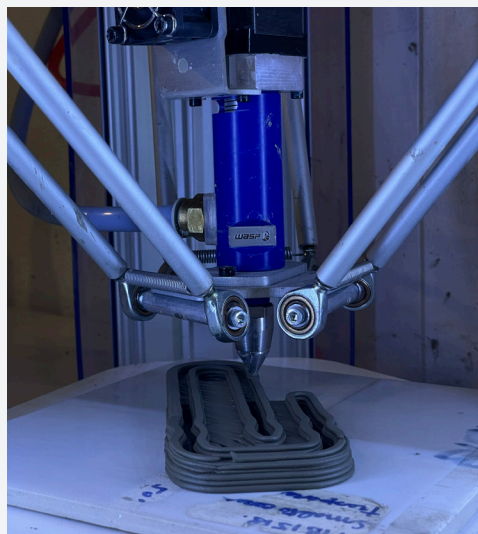

Stampa del modulo con stampante per fluidodensi Wasp Delta 2040

Fotografie del modulo durante la stampa, l'essiccazione e l'invitriatura

[dario.rosponi@gmail.com](mailto:dario.rosponi@gmail.com)

328 303 8642

[dariosponidesign.com](http://dariosponidesign.com)

[@dariosponidesign](#)



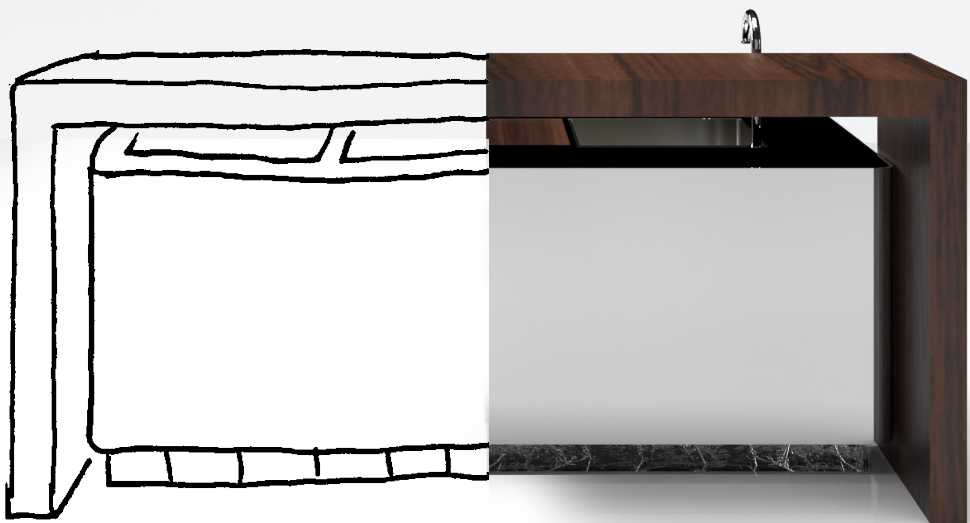

@dariosponidesign